

JAY[®] Fit Seating

IMPORTANT CONSUMER INFORMATION

NOTICE: This manual contains important instructions that must be passed on to the user of this product. Please do not remove this manual before delivery to the end user.

SUPPLIER: This manual must be given to the user of this product.

USER: Before using this product, read this entire manual and save for future reference.

WARRANTY REGISTRATION: Visit www.SunriseMedical.com to register this product.

Owner's Manual

JAY[®] Fit Seating

INFORMACIÓN IMPORTANTE PARA EL CONSUMIDOR

AVISO: Este manual contiene instrucciones importantes que deben ser entregadas al usuario de este producto. Por favor no retire este manual antes de la entrega al usuario.

DISTRIBUIDOR: Este manual debe ser entregado al usuario de este producto.

USUARIO: Antes de usar este producto, lea este manual en su totalidad y guárdelo para futura referencia.

REGISTRO DE LA GARANTÍA: Visita www.SunriseMedical.com para registrar este producto.

Manual de instrucciones

JAY[®] Fit Seating

INFORMATIONS IMPORTANTES DESTINÉES AU CONSOMMATEUR

AVIS : Ce manuel contient des instructions importantes qui doivent être communiquées à l'utilisateur de ce produit. Prière de ne pas le retirer avant livraison.

FOURNISSEUR : Ce manuel doit être remis à l'utilisateur de ce produit.

UTILISATEUR : Avant d'utiliser ce produit, lisez entièrement ce manuel et conservez-le pour référence ultérieure.

ENREGISTREMENT DE LA GARANTIE : Visitez www.SunriseMedical.com pour enregistrer ce produit.

Manuel d'instructions

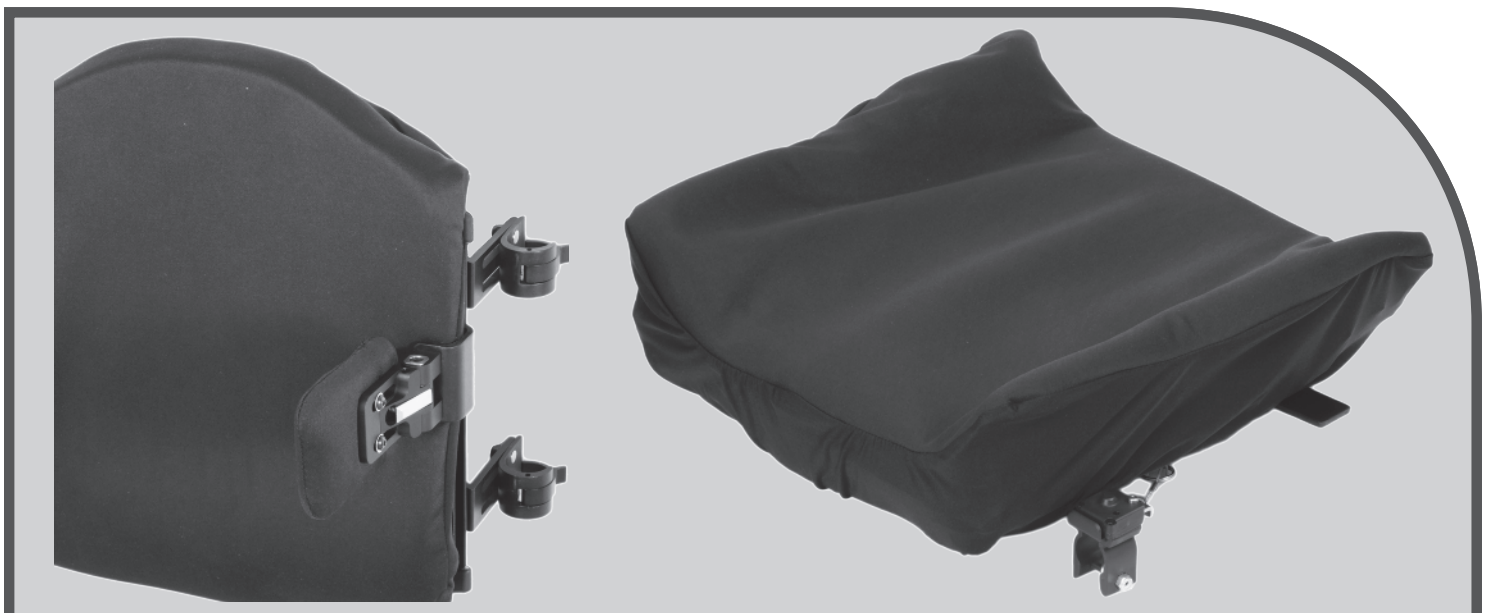

SUNRISE MEDICAL LISTENS

Thank you for choosing the JAY® Fit Seating System. We want to hear your questions or comments about this manual, the safety and reliability of your product, and the service you receive from your Authorized Sunrise Supplier. Please feel free to write or call us at the address and telephone number below:

**Sunrise Medical (US) LLC
Customer Service Department
2842 Business Park Ave
Fresno, CA 93727
(800) 333-4000**

Be sure to return your warranty card, and let us know if you change your address. This will allow us to keep you up to date with information about safety, new products and options to increase your use and enjoyment of this Fit system. If you lose your warranty card, call or write and we will gladly send you a new one.

FOR ANSWERS TO YOUR QUESTIONS

Your Authorized Dealer knows your product best, and can answer most of your questions about safety, use and maintenance. For future reference, fill in the following:

Supplier: _____

Address: _____

Telephone: _____

Serial #: _____ Date/Purchased: _____

ADDITIONAL INFORMATION YOU SHOULD KNOW

No component of this product was made with Natural Rubber Latex.



DISPOSAL AND RECYCLING INFORMATION

When this product reaches the end of its life, please take it to an approved collection or recycling point designated by your local or state government. This product is manufactured using a variety of materials. Your product should not be disposed of as ordinary household waste. You should dispose of your product properly, according to local laws and regulations. Most materials that are used in the construction of this product are fully recyclable. The separate collection and recycling of your product at the time of disposal will help conserve natural resources and ensure that it is disposed in a manner that protects the environment.

Ensure you are the legal owner of the product prior to arranging for the product disposal in accordance with the above recommendations

TABLE OF CONTENTS

- I. Read before use.....2
- II. Introduction.....3
- III. General Warnings.....5
- IV. Use and Maintenance7
- V. Installation & Adjustment.....9
- VI. Accessories.....10
- VII. Warranty.....11

A. CHOOSE THE RIGHT CHAIR & SAFETY OPTIONS

This product is intended for single person use only. Selection of the type of support systems, options, and final adjustment rests solely with the user and their health care professional. Choosing the best product and set-up for safety and health depends on such things as:

1. Type of disability, strength, balance and coordination.
2. The types of hazards that must be overcome in daily use.
3. The need for options that will improve your positioning, safety and comfort (such as positioning belts, or special seating systems).

B. REVIEW THIS MANUAL OFTEN

Before using this system, you, and each person who may assist you, should read this entire manual and make sure to follow all instructions. Review the warnings often, until they are second nature to you.

C. WARNINGS

The word “**WARNING**” refers to a hazard or unsafe practice that may cause **severe injury or death** to you or to other persons. The “Warnings” are in Three main sections, as follows:

1. **V- GENERAL WARNINGS**
A safety checklist and a summary of risks you need to be aware of before you use this equipment.
2. **VI- SAFETY WARNINGS: FALLS & TIP-OVERS**
Learn about the safe use of your equipment, and how to avoid a fall or tip-over while performing daily activities.
3. **VII- WARNINGS- COMPONENTS & OPTIONS**
Learn about the components and options that can be selected for safety and Positioning needs. Consult your Authorized Supplier and your Health care advisor to help you choose the best set-up and options for safe use.

NOTE - Where they apply, you will also find “Warnings” in other sections of this manual. Heed all warnings in this section. If you fail to do so a fall, tip-over or loss of control may occur and cause severe injury to the rider or others.

Sunrise Medical recommends that a clinician such as a doctor or therapist experienced in seating and positioning be consulted to determine if the JAY® Fit seating is an appropriate solution. These seating systems should only be installed by an Authorized Sunrise Medical dealer.

JAY® Fit Seating system

The JAY® Fit Seating system is designed to provide the important benefits of a proper back support for a wide variety of users. It is designed to provide simple, comfortable and effective support to help maximize function and increase sitting tolerance. In addition, it is light-weight, durable and easy to upgrade.

JAY® Fit Seating

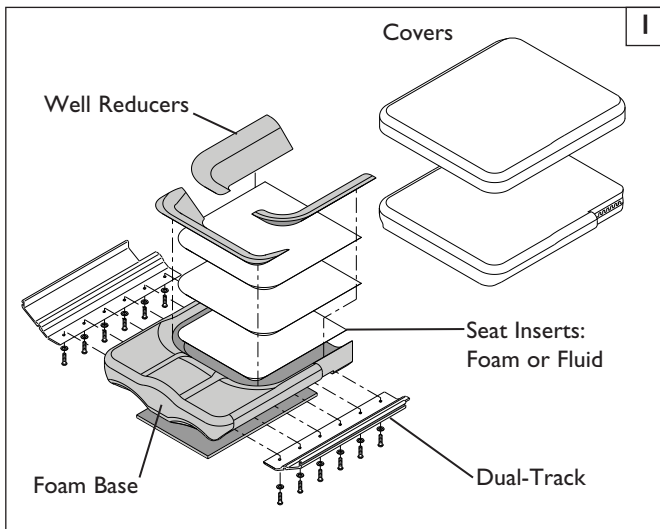

JAY® Fit Height Adjustable Seating Hardware

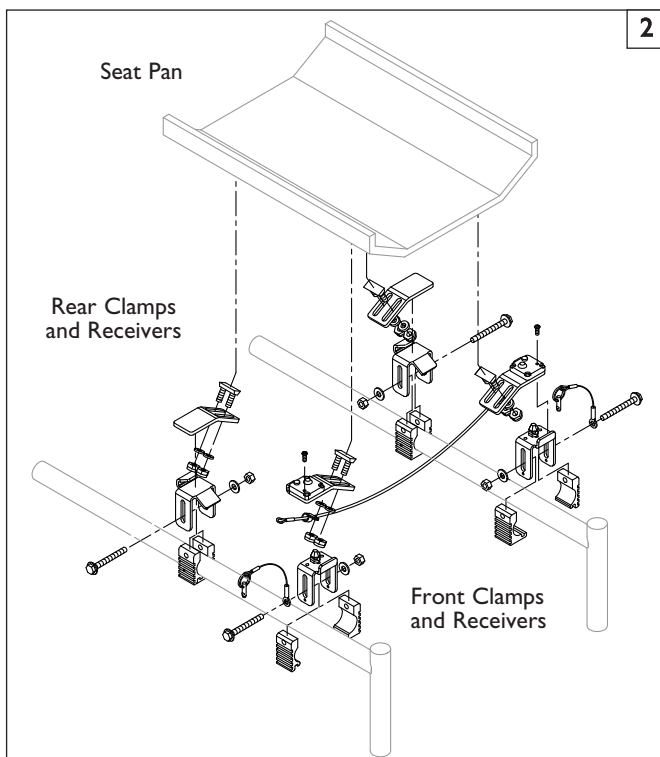

JAY® Fit Back support

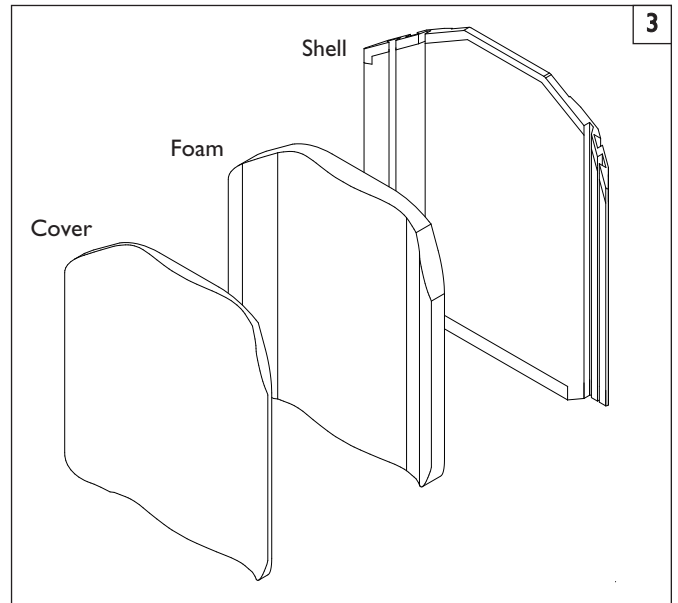

JAY® Fit TH back hardware

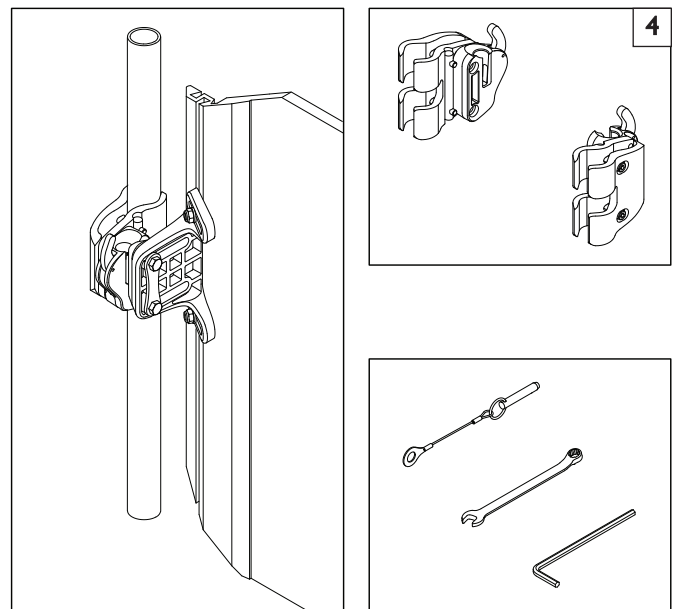

Locking pin, hex key, and 10mm wrench

JAY® Fit Back Hardware: Adjustable Quick Mount

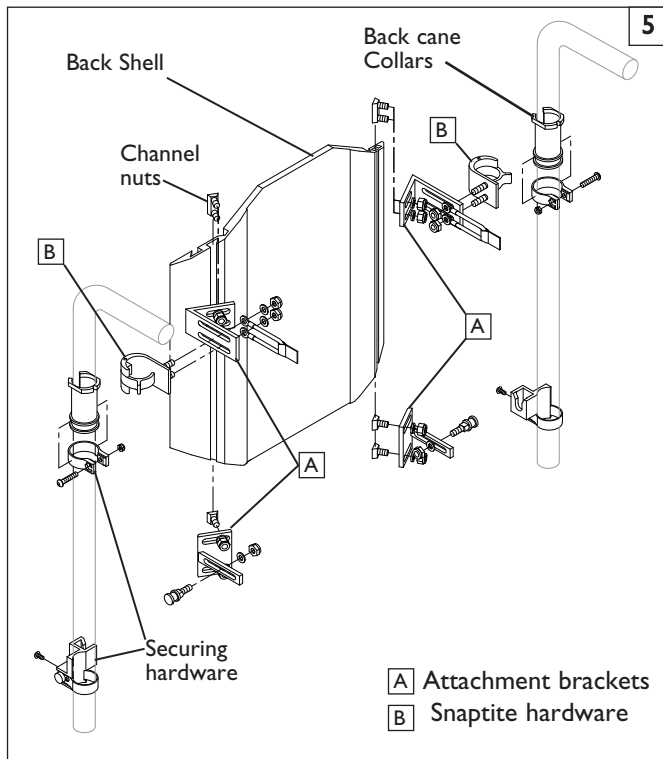

JAY® Fit Back Hardware: Snaptite with collars

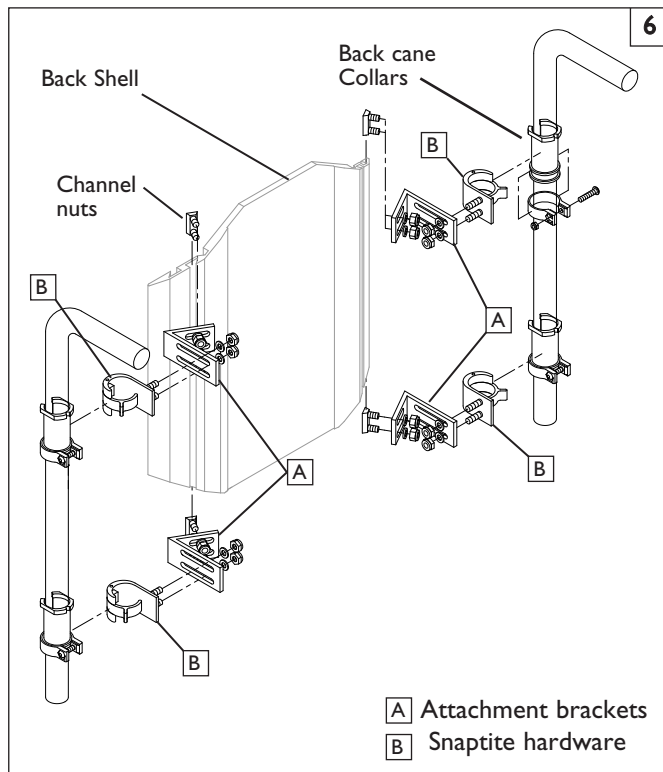

JAY® Fit Back Hardware: Snaptite no collars

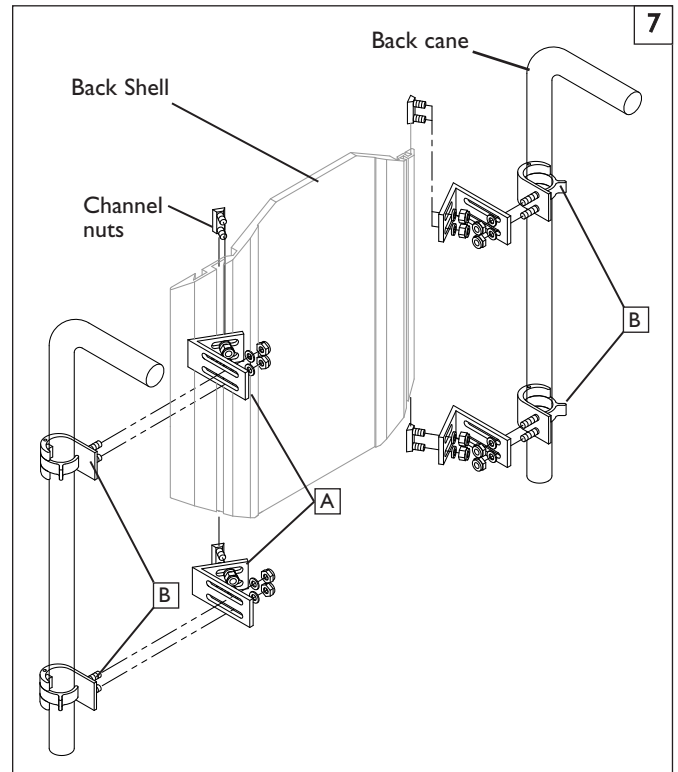

A. WEIGHT LIMITS**⚠ WARNING**

NEVER exceed the weight limit specified by Sunrise Medical. The weight capacity provided is for the combined weight of a rider and items carried using on-board storage. If you do exceed the weight limit, damage to your product, a fall, tip-over or loss of control may occur and cause severe injury to the rider or others.

Weight Capacities

JAY™ Fit Seating - 250lbs/(113kg).

B. INTENDED USE

JAY™ Fit seating is intended use is to provide support and comfort to persons limited to a seated position.

⚠ WARNING

DO NOT use this system for purposes other than what is intended by the manufacturer. If you fail to heed these warnings damage to your chair, a fall, tip-over or loss of control may occur and cause severe injury to the rider or others.

C. ATTENDANTS AND CAREGIVERS**⚠ WARNING**

Before you assist a rider, be sure to read all warnings contained in this manual, and follow all instructions that apply. Be aware that after consulting a healthcare advisor, you will need to learn safe and proven body mechanics to use and create assistive methods best suited to your abilities.

D. ACCESSORIES**⚠ WARNING**

Unauthorized modifications or use of parts, or accessories not supplied or approved by Sunrise Medical may change the chair structure. This will void the warranty and may cause a safety hazard.

Some problems that may occur, but are not limited to:

1. Adding a component to the frame, changing the structural integrity of the chair.
2. Any modification or disassembly can potentially create an unsafe situation where rider and/or attendant are put at risk.

E. REDUCE THE RISK OF AN ACCIDENT**⚠ WARNING**

1. BEFORE riding, you should be trained in the safe use of this chair by your health care advisor.
2. Practice bending, reaching and transfers until you know the limit of your ability. Have someone help you until you know what can cause a fall or tip-over and how to avoid doing so.
3. Be aware that you must develop your own methods for safe use best suited to your level of function and ability.
4. NEVER try a new maneuver on your own until you are sure you can do it safely.
5. Get to know the areas where you plan to use your chair. Look for hazards and learn how to avoid them.

F. SAFETY CHECKLIST**⚠ WARNING****Before Each Use Of Your Seating system:**

1. Make sure the attachment (mounting hardware is secure and tight. Check for noise, vibration, or a change in ease of use. (They may loose fasteners, or damage to your chair).
2. Immediately repair any problem. Your authorized supplier can help you find and correct the problem.
3. If your chair has anti-tip tubes, lock them in place.

If you fail to heed these warnings, damage to your chair, a fall, tip-over or loss of control may occur and cause severe injury to the rider or others.

G. CHANGES & ADJUSTMENTS**⚠ WARNING**

1. See your authorized supplier and have them adjust seating components any time a change or adjustment needs to be made.
2. Unauthorized modifications or use of parts not supplied or approved by Sunrise may change the chair structure. This will void the warranty and may cause a safety hazard.

If you fail to heed these warnings, damage to your chair, a fall, tip-over or loss of control may occur and cause severe injury to the rider or others.

H. CENTER OF GRAVITY**⚠ WARNING**

Installing a back support on a wheelchair may affect the center of gravity of the wheelchair, and may cause the wheelchair to tip backwards potentially resulting in injury to the rider.

I. ANTI-TIPS**⚠ WARNING**

Anti-tip tubes can help keep your chair from tipping over backward in normal conditions.

1. Sunrise recommends the use of anti-tip tubes
2. ALWAYS assess the need for anti-tips that could be added to the wheelchair to help increase the stability of the wheelchair and seating system.

J. PUSHING OR LIFTING**⚠ WARNING**

Do not use the JAY™ Fit back to move or push the wheelchair.

1. Do not use the back handle to lift the wheelchair. It is intended only for Back removal.
2. Improper use of the back by pushing or pulling may cause the back to unexpectedly detach from the wheelchair.

If you fail to heed these warnings damage to your chair, a fall, tip-over or loss of control may occur and cause severe injury to the rider or others.

K. COMPATIBILITY**⚠ WARNING**

The JAY™ Fit is designed to be compatible with most wheelchairs with the following exception:

1. Wheelchairs that are angle adjustable with recline or tilt, and result in a back angle greater than 60° from the vertical

Back use with these types of wheelchairs may cause the back to accidentally disconnect from the wheelchair. This could result in a fall or potential injury of the rider and/or caregiver.

L. POSITIONING BELTS (Optional)

WARNING

Use positioning belts ONLY to help support the rider's posture. Improper use of these belts may cause severe injury to or death to the rider.

1. Make sure the rider does not slide down in the wheelchair seat. If this occurs, the rider may suffer chest compression or suffocate due to pressure from the belts.
2. The belts must be snug, but must not be so tight that they interfere with breathing. You should be able to slide your open hand, flat, between the belt and the rider.
3. A pelvic wedge or a similar device can help keep the rider from sliding down in the seat. Consult with the rider's doctor, nurse or therapist to find out if the rider needs such a device.
4. Use positioning belts only with a rider who can cooperate. Make sure the rider can easily remove the belts in an emergency.
5. NEVER Use Positioning Belts:
 - a. As a patient restraint. A restraint requires a doctor's order.
 - b. On a rider who is comatose or agitated.
 - c. As a motor vehicle restraint. In an accident or sudden stop the rider may be thrown from the chair. Wheelchair seat belts will not prevent this, and further injury may result from the belts or straps.

If you fail to heed these warnings damage to your chair, a fall, tip-over or loss of control may occur and cause severe injury to the rider or others.

M. CUSHIONS

WARNING

1. JAY™ Fit cushions are designed for the relief of most, but not all sitting pressure.
2. If you suffer from pressure sores or if you are at risk that they will occur, you may need a special seat system or a device to control your posture. Consult your doctor, nurse or therapist to find out if you need such a device for your well-being.
3. Seat pans are not intended to be used as a direct seating surface. A cushion or other seating surface should be placed on the seat pan before use.

N. FASTENERS

WARNING

Many of the screws, bolts and nuts on this chair are special high-strength fasteners. Use of improper fasteners may cause your chair to fail.

1. ONLY use fasteners provided by an authorized supplier (or ones of the same type and strength, as indicated by the markings on the heads).
2. Over or under-tightened fasteners may fail or cause damage to chair parts.
3. If bolts or screws become loose, tighten them as soon as you can.

If you fail to heed these warnings damage to your chair, a fall, tip-over or loss of control may occur and cause severe injury to the rider or others.

O. PINCH POINTS

WARNING

When hinged or adjustable components are moved or adjusted, there is a potential for a pinch point to exist. To avoid pinch points:

1. Use an open Palm to lock or fasten hardware and components.
2. Always be aware of pinch point areas and use caution.

P. POSTURAL SUPPORT ACCESSORIES

WARNING

When using Removable, adjustable, or hinged components:

1. Check the function of all moveable component accessories that may be added to this device.
2. Ensure that these items are fully adjusted and locked into position to provide the necessary support to the user.
3. Items such as swing-away laterals, abductors, and head supports are an important to the safety and health of the user and must be checked regularly to make sure they have not moved or been left unlocked accidentally.

If you fail to heed these warnings damage to your chair, a fall, tip-over or loss of control may occur and cause severe injury to the rider or others.

Q. ENVIRONMENTAL CONDITIONS

WARNING

Contact with water or excess moisture may cause your chair to rust or corrode. Avoid all extreme weather situations if possible.

1. Do not use your components in a shower, pool or other body of water. The parts are not water-tight and may rust or corrode from the inside.
2. Avoid excess moisture (for example, do not leave your chair in a damp bathroom while taking a shower).
3. Dry your components as soon as you can if they get wet, or if you use water to clean them.



R. JAY™ FIT SEATING TRANSIT SAFETY

WARNING

JAY™ Fit seating has been dynamically tested for use in a motor vehicle. This system conforms with ANSI-RESNA WC-20. If JAY™ Fit seating is to be used in a transit situation, it must be mounted to a wheelchair that conforms to the performance requirements of ANSI/RESNA WC-19. For Rider safety, Please follow all installation, use, and maintenance instructions within this manual as well as the transit instructions listed below .

1. If possible and feasible, the rider should transfer to the Original Equipment Manufacturer vehicle seat and use the vehicle restraints.
2. The distance between the top of the user's shoulder and the top of the back should not exceed 6.5" (16.5 cm).
3. The wheelchair must be labeled as appropriate for use as a seat in a motor vehicle, dynamically tested to the performance requirements of ISO Standard 7176-19 and installed, used and maintained according to the manufacturer's instructions.
4. If the original wheelchair seat was replaced, the new seat must be approved for wheelchair transit, installed and used as indicated in the manufacturer's instructions.
5. The Wheelchair Tiedown and Occupant Restraint System (WTORS) should be compatible with the specific wheelchair, used as indicated in the manufacturer's instructions and should comply with the performance requirements of ISO Standard 10542.
6. The Wheelchair must be forward facing during transport.

If you fail to heed these warnings damage to your chair, a fall, tip-over or loss of control may occur and cause severe injury to the rider or others

⚠ WARNING

The owner of this equipment is responsible for making sure that it has been set up and adjusted by an Authorized Dealer under the advice of a healthcare professional. The back and hardware may require periodic safety and function checks. Adjustments should be performed by your Authorized Dealer. Always use parts and/or accessories that have been recommended or approved by Sunrise Medical.

A. MAINTENANCE AND CLEANING

1. Proper maintenance and cleaning will improve performance and extend the useful life of your equipment.
2. Clean your equipment regularly. This will help you find loose or worn parts and make your equipment easier to use. You will need a mild detergent solution and cleaning rags.
3. If discovered, have loose, worn, bent or damaged parts replaced **before using the seating system.**

B. CRITICAL SAFETY CHECKS

1. Fasteners:

Sunrise Medical recommends that all fasteners be checked for wear, such as loose bolts or broken components **Every 6 months.** Loose fasteners should be retightened according to the installation instructions. Contact your Authorized Dealer immediately to replace any components. Do not continue to use the system after identifying loose or broken components.

C. EASY CLEANING

1. Back and Cushion cover

- a. Remove the cover from backshell by detaching the Velcro®. Unzip the zipper on the bottom of the cover.
- b. Remove the foam and turn the cover inside out.
- c. Zip the cover closed to avoid snagging.
- d. Machine wash in warm water (50°C).
- e. Drip and tumble dry in on Low Heat.





NOTE – Do not dry clean covers or use industrial washers or dryers to clean covers. Do not steam autoclave. Do not bleach. Laundry care symbol definitions are shown.

2. Back shell

- a. The backshell should be wiped clean with soap and water on a regular basis to prevent buildup of dirt and grime.

3. Positioning components

- a. Remove the components one at a time, noting the placement for re-assembly.
- b. Positioning components can be wiped clean with soap and water.
- c. **DO NOT** immerse positioning components underwater.

Laundry Care Symbols		8
	Machine wash in warm water (50° C)	
	Only non-chlorine bleach, when needed	
	Drip dry	
	Do not iron	
	Do not dry clean	

D. WHEELCHAIR DIMENSIONS 9 10

1. The JAY™ Fit is designed to replace the wheelchair’s sling upholstery. Prior to installation determine if the wheelchair used has compatible back canes, by measuring the width between your back canes as seen in (Fig. 5).
2. Next check that the back canes are a compatible diameter. The JAY™ Fit hardware can be mounted on wheelchair back canes ranging from 3/4" to 1 1/8". Measure your back cane diameter (Fig. 6) and refer to Table 2 to ensure your back canes are compatible.
3. If you cannot determine that the back canes are compatible please contact your authorized Sunrise Medical provider or Sunrise Medical customer service.

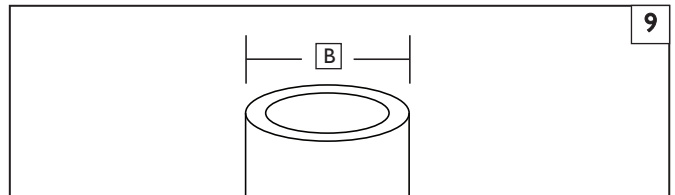

JAY Fit Width (all contours)	Cane diameter (B)			
	Minimum width		Maximum width	
	inch	cm	inch	cm
10" - 18"	3/4	1.9	1 1/8	2.85

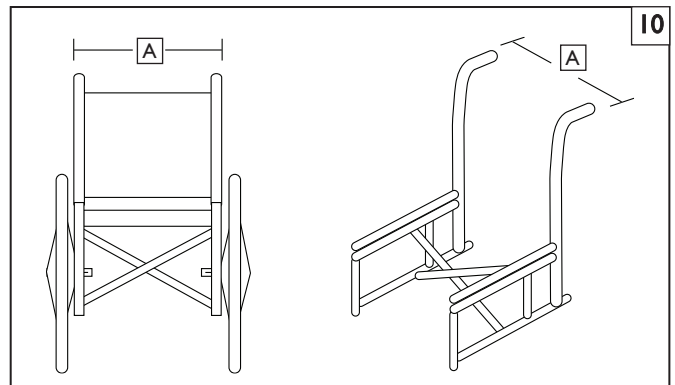

JAY Fit Back Width* (all contours)	Width of back canes from outside to outside of the tubes (A)			
	Minimum width		Maximum width	
	inch	cm	inch	cm
10"	9.7	24.6	12.3	31.2
12"	11.7	29.7	14.3	36.3
14"	13.7	34.9	16.3	41.3
16"	15.7	40.0	18.3	46.4
18"	17.7	45.1	20.3	54.5

A. REMOVAL AND REPLACEMENT TH HARDWARE 11

After installation/adjustment, the back can be easily removed from the wheelchair if necessary.

1. Removal:

- a. Push both release levers(A) forward to unlock the hardware.
- b. Once both levers are in the forward position, lift the back straight up, using the handle located on the top of the back.

2. Proper re-attachment after removal

- a. To re-attach the back and hardware receivers, line up the pins(B) to the receivers.
- b. Push the back into place on the receivers(C).
- c. If properly inserted, the pins will “click” into a locked position.

3. Locking Pins

The locking pins provide a safety feature which prevents the back from being released unintentionally from the wheelchair.

- a. To lock, insert the pins (D) into the mounting receivers (C).
- b. Remove the pins if the quick-release capability is desired.

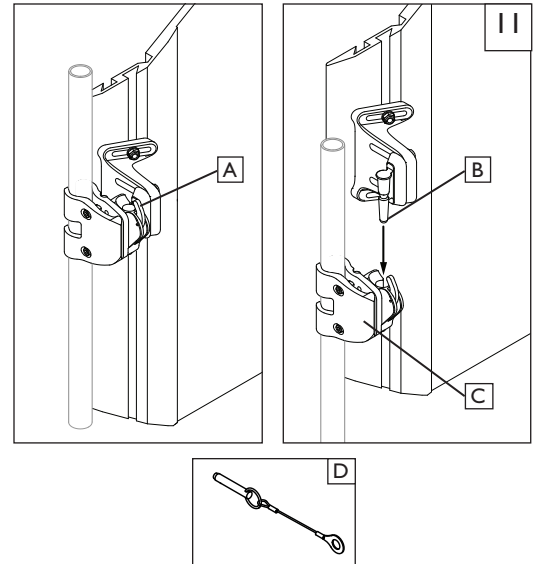

⚠ WARNING

If you are uncertain that you have heard the locking “click”, pull up on the back using the handle to test and make sure it has been securely locked.

If you fail to heed this warning damage to your equipment, a fall, or loss of control may occur and cause severe injury to the rider or others.

B. REMOVE OR INSTALL HEIGHT ADJUSTABLE SEATING 12 13 14

After installation/adjustment, by the authorized supplier, the seating can be easily removed from the wheelchair if necessary.

1. Removal:

- a. Remove the locking pin(E) from both receivers(F) on the seating system.
- b. Pull on the lanyard (G) under the seat to unlock the hardware.
- c. Lift the seat from the frame of the chair.

2. Proper installation

- a. To re-attach the seat, line up the pins(H) to the receivers(I).
- b. Push the seat into place on the receivers.
- c. If properly installed, the pins will “click” into a locked position.

3. Locking Pins

The locking pins provide a safety feature which prevents the seat from being released unintentionally from the wheelchair.

- a. To lock, insert the pins (E) into the mounting receivers (F) once the seating it attached.
- b. Remove the pins if the quick-release capability is desired.

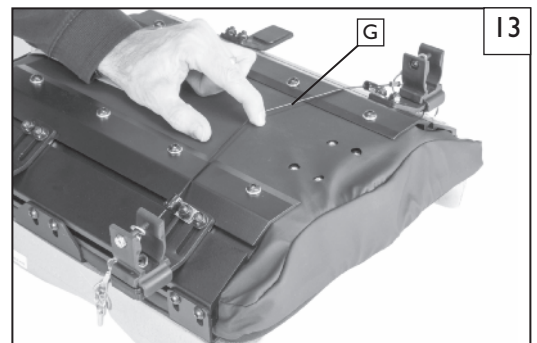
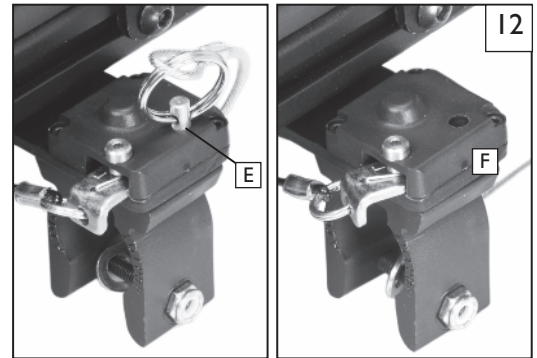

⚠ WARNING

ALWAYS be sure to insert the locking pin when you are finished with the installation of the seat or backrest. Test it to make sure it has been securely locked.

If you fail to heed this warning damage to your equipment, a fall, or loss of control may occur and cause severe injury to the rider or others.

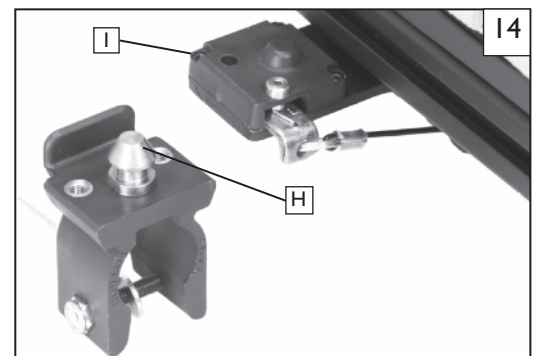

C. HEIGHT AND WIDTH ADJUSTMENT FOR TH HARDWARE 15

Please read the following instructions before beginning the installation. To install the JAY™ Fit with 2-point hardware, it is best to begin without a user in the wheelchair. Once installed, the user can be seated back in the wheelchair for minor adjustments.

NOTE – A higher location on the back canes are generally better.

1. Height adjustment

- a. Using the 4mm hex key, Loosen the clamp screws (A)

NOTE – For Large tube diameters, the clamp screws may have to be removed completely.

- b. Adjust and align the receivers(B) to the wheelchair back canes at the desired height.
- c. Hand tighten the clamp screws (A).
- d. The receivers may require additional lateral adjustments to ensure proper alignment.

2. Width adjustment 16

- a. Using a 10mm wrench loosen the bracket nuts(C).
- b. Adjust the brackets evenly in or out so that the pins are aligned with the receivers on the backcanes. Lightly tighten the bracket nuts.
- c. Once the hardware is at the optimum location, and symmetrical, tighten nuts to (100 in.-lbs.).

3. Attaching and aligning the back shell. 17

- a. Attach the backshell to the hardware receivers by inserting left and right mounting pins (D) in the left and right receivers (E).
- b. Locate the back to the approximate location, relative to both the chair and the user.
- c. Tighten bolts on the inside of the mounting pin (D). The recommended torque specification is 100-110 in/lbs. (11.3-12.4 Nm)
- d. Once all components have been properly aligned, tighten the clamp screws(A) to approximately 75-85 in-lbs (8.5-9.3 Nm).
- e. Finish by inserting the pin into the receiver and releasing a few times to ensure smooth operation.

4. Locking Pins

The locking pins provide a safety feature which prevents the back from being released unintentionally from the wheelchair.

- a. To lock, insert the pins into the mounting receivers.
- b. Remove the pins if the quick-release capability is desired.

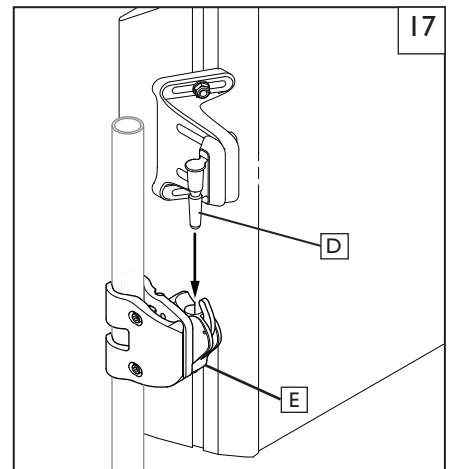
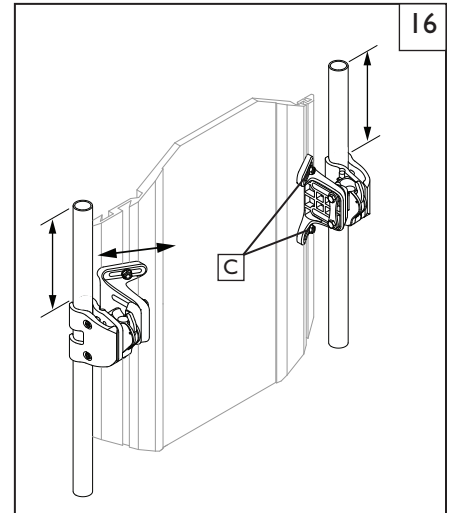
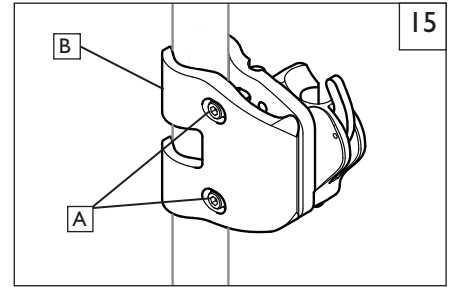

A. POSITIONING COMPONENTS FOR SEATING

Well Reducers and cushion inserts

B. SPINE-ALIGN POSITIONING COMPONENTS

Spine Align Positioning Components are designed to provide intimately shaped support within an “off-the-shelf” back. Depending on your market, Spine Align components may be included with your back.

I. Spine Align Positioning Component installation

- a. Have the user remove pressure from the Back by leaning or sliding partially forward if possible.
- b. Release Velcro strip on the top cover flap and lift the cover forward to reveal the inside of the JAY[®] Fit Back.
- c. Place the positioning component(s) on the Velcro inside of the shell and reattach the top cover flap. Pull down making certain that the top seam is aligned with the top of the shell. If seam does not line up, the bottom of the cover may need to be loosened.
- d. Have the user test the current Spine Align setup for comfort and support and repeat steps a-c until adjustment is complete.
- e. Multiple configurations and combinations of Spine Align components can be used. If additional Spine Align shapes or sizes are required, please contact your dealer or Sunrise Medical at 800-333-4000.
- f. Mounting an optional headrest.
The JAY[®] Fit system back has a universal headrest plate mounted to it. Care should be taken to use the proper screw length when mounting.
- g. Secure the foam and cover to the shell.
To secure the back foam and cover on the Fit System back, slide the top edge of the cover over the top lip of the shell. Press the back in place against the shell, pull the two button snaps under the bottom of the shell and snap to the buttons.

NOTE - If you require further information on the JAY[®] Fit Spine Align system, please review our animation at www.sunrisemedical.com.

24 MONTH LIMITED WARRANTY

1. Each JAY[®] Fit seating system is carefully inspected and tested to provide peak performance. Every JAY[®] Fit seating system is guaranteed to be free from defects in materials and workmanship for a period of 24 months from the date of purchase, provided normal use. Should a defect in materials or workmanship occur within 24 months from the original date of purchase, Sunrise Medical will, at its option, repair or replace it without charge. This warranty does not apply to punctures, tears or burns, nor to the back's removable cover.
2. Claims and repairs should be processed through the nearest authorized supplier. Except for express warranties made herein, all other warranties, including implied warranties of merchantability and warranties of fitness for a particular purpose are excluded. There are not warranties which extend beyond the description on the face hereof. Remedies for breach of express warranties herein are limited to repair or replacement of the goods. In no event shall damages for breach of any warranty include any consequential damages or exceed the cost of non-conforming goods sold..
3. For goods provided by Sunrise Medical Pty Ltd in Australia, our goods come with a guarantee by Sunrise that cannot be excluded under the Australian Consumer Law. You are entitled to replacement or refund for a major failure & for compensation for any other reasonable foreseeable loss or damage. You are also entitled to have the goods repaired or replaced if the goods fail to be of acceptable quality & the failure does not amount to a major failure. The benefits to you given by this warranty are in addition to your other rights & remedies under a law in relation to the goods to which
4. If you have any questions: Contact Sunrise Medical Customer Service at 1-800-333-4000

Sunrise Medical • 2842 Business Park Ave. • Fresno, CA 93727 • USA
In Canada (800) 263-3390



Customer Service: 800.333.4000
www.SunriseMedical.com

©2016 Sunrise Medical (US) LLC
9.16 MK-100292 Rev. B

JAY® Fit Seating

IMPORTANT CONSUMER INFORMATION

NOTICE: This manual contains important instructions that must be passed on to the user of this product. Please do not remove this manual before delivery to the end user.

SUPPLIER: This manual must be given to the user of this product.

USER: Before using this product, read this entire manual and save for future reference.

WARRANTY REGISTRATION: Visit www.SunriseMedical.com to register this product.

Owner's Manual

JAY® Fit Seating

INFORMACIÓN IMPORTANTE PARA EL CONSUMIDOR

AVISO: Este manual contiene instrucciones importantes que deben ser entregadas al usuario de este producto. Por favor no retire este manual antes de la entrega al usuario.

DISTRIBUIDOR: Este manual debe ser entregado al usuario de este producto.

USUARIO: Antes de usar este producto, lea este manual en su totalidad y guárdelo para futura referencia.

REGISTRO DE LA GARANTÍA: Visita www.SunriseMedical.com para registrar este producto.

Manual de instrucciones

JAY® Fit Seating

INFORMATIONS IMPORTANTES DESTINÉES AU CONSOMMATEUR

AVIS : Ce manuel contient des instructions importantes qui doivent être communiquées à l'utilisateur de ce produit. Prière de ne pas le retirer avant livraison.

FOURNISSEUR : Ce manuel doit être remis à l'utilisateur de ce produit.

UTILISATEUR : Avant d'utiliser ce produit, lisez entièrement ce manuel et conservez-le pour référence ultérieure.

ENREGISTREMENT DE LA GARANTIE : Visitez www.SunriseMedical.com pour enregistrer ce produit.

Manuel d'instructions

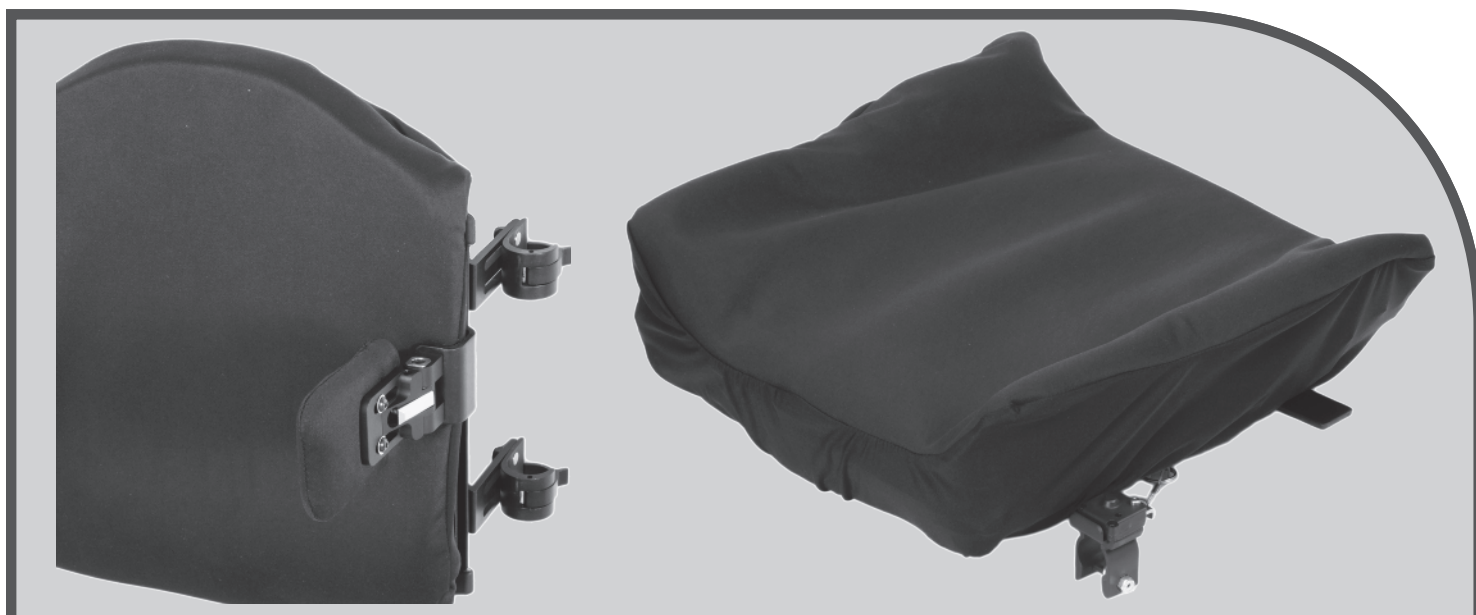

SUNRISE MEDICAL ESCUCHA

Gracias por elegir el Sistema de Asiento JAY® Fit Nos gustaría recibir sus preguntas o comentarios acerca de este manual, de la seguridad y fiabilidad de su producto, y del servicio que ha recibido de su distribuidor autorizado de Sunrise. No dude en escribirnos o llamarnos al domicilio y teléfono que aparecen a continuación:

**Sunrise Medical (US) LLC
Customer Service Department
2842 Business Park Ave
Fresno, CA 93727 EE.UU.
(800) 333-4000**

No olvide regresar su tarjeta de garantía e informarnos si cambia de domicilio. Esto nos permitirá mantenerlo al tanto con información acerca de la seguridad, productos nuevos y opciones para mejorar el uso y disfrutar de este sistema Fit. Si ha perdido su tarjeta de garantía, llame o escriba y con gusto le enviaremos una nueva.

Para obtener respuestas a sus preguntas

Su distribuidor autorizado conoce bien su producto y puede contestar la mayoría de sus preguntas acerca de la seguridad, el uso y el mantenimiento del producto. Como información de referencia para el futuro, escriba los siguientes datos:

Distribuidor: _____

Dirección: _____

Teléfono: _____

Núm. Serie: _____ Fecha de compra: _____

Información adicional que debería conocer:

Ningún componente de este producto se realizó con látex de caucho natural.



Información sobre la eliminación y el reciclado

Cuando este producto llegue al final de su vida útil, por favor llévelo a un punto autorizado de acopio o de reciclaje designado por su gobierno estatal o local. Este producto fue fabricado con diversos materiales, por lo que no debe desecharse como un desperdicio doméstico común. Debe deshacerse de su producto adecuadamente, de conformidad con las leyes y normas locales. La mayoría de los materiales que se utilizaron para construir este producto son completamente reciclables. El acopio y el reciclado por separado del producto al momento de desecharlo ayudarán a conservar los recursos naturales y a asegurarse de que se desheche de manera que proteja al medio ambiente.

Asegúrese de ser el propietario legal del producto antes de proceder a su eliminación de conformidad con las recomendaciones indicadas anteriormente.

ÍNDICE

I. Lea esto antes de usar.....2
 II. Introducción.....3
 III. Advertencias generales.....5
 IV. Uso y mantenimiento7
 V. Instalación y ajustes.....9
 VI. Accesorios.....10
 VII. Garantía.....11

A. Seleccione la silla y las opciones de seguridad adecuadas

Este producto fue diseñado para que solo lo use una persona. La selección del tipo de los sistemas de soporte, las opciones y los ajustes finales es solamente del usuario y de su profesional de la salud. La selección del mejor producto y de los mejores ajustes de salud y seguridad para usted depende de factores como:

1. Tipo de discapacidad, fortaleza, equilibrio y coordinación.
2. Los tipos de peligros que debe superar diariamente.
3. La necesidad de opciones que mejorarán su posición, seguridad y comodidad (tales como los cinturones posicionadores o los sistemas especiales de transporte).

B. LEA ESTE MANUAL CON FRECUENCIA

Antes de usar este sistema, tanto usted como cualquier persona que vaya a ayudarlo deberán leer este manual por completo y asegurarse de seguir todas sus instrucciones. Repase con frecuencia las advertencias, hasta que se conviertan en un hábito natural para usted.

C. ADVERTENCIAS

La palabra “ADVERTENCIA” se refiere a un peligro o una práctica insegura que pueden provocarle a usted o a otras personas lesiones graves o incluso la muerte. Las “Advertencias” se dividen en tres secciones principales:

1. V- Advertencias generales

Se trata de una lista de comprobaciones de seguridad y un resumen de los riesgos que debe tener presentes antes de usar este equipo.

2. VI- Advertencias de seguridad: Caídas y volcaduras

Aprenda sobre las prácticas para el uso seguro de su equipo y cómo evitar una caída o una volcadura mientras realiza sus actividades diarias.

3. VII- Advertencias - Componentes y Opciones

Aprenda sobre los componentes y las opciones que pueden seleccionarse por cuestiones de seguridad y posicionamiento. Consulte a su distribuidor autorizado y a su profesional de la salud para ayudarlo a seleccionar la mejor configuración y opciones para un uso seguro.

NOTA: Donde se aplique, también encontrará “Advertencias” en otras secciones de este manual. Obedezca todas las advertencias de esta sección. Si no lo hace, puede ocurrir una caída, volcadura o pérdida del control y provocar lesiones severas a la persona en la silla o a otras personas.

Sunrise Medical recomienda que consulte a un profesional clínico, por ejemplo, un médico o terapeuta, que cuente con experiencia en el sentado y posicionamiento del paciente para que determine si el asiento JAY® Fit es la solución adecuada. Estos sistemas de asiento deben ser instalados únicamente por un distribuidor autorizado de Sunrise Medical.

Sistema de asiento JAY® Fit

El sistema de asiento JAY® Fit está diseñado para brindar los importantes beneficios que da un adecuado soporte en el respaldo, para una amplia variedad de usuarios. Ha sido diseñado para proveer un apoyo sencillo, cómodo y eficaz para maximizar las funciones e incrementar el tiempo de tolerancia al estar sentado. Además, es liviano, duradero y fácil de mejorar.

Sistema de asiento JAY® Fit

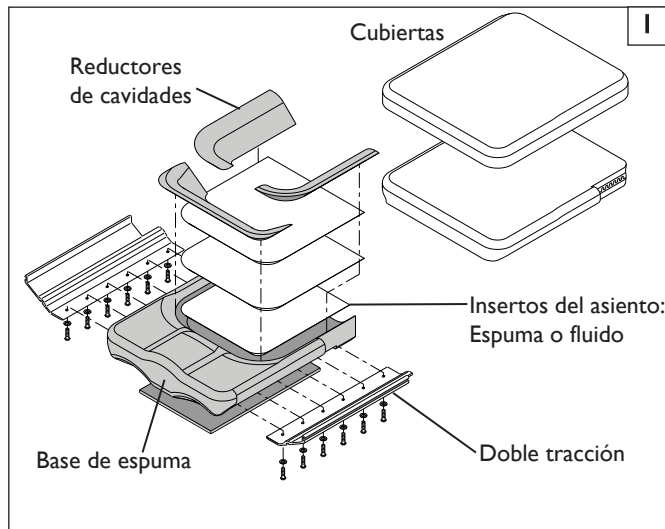

Accesorios del asiento de altura ajustable JAY® Fit

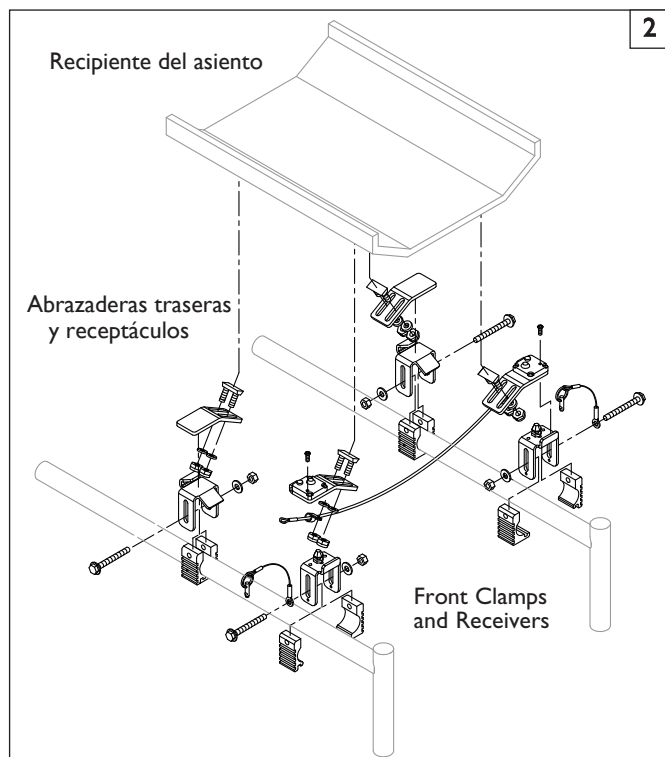

Soporte de respaldo JAY® Fit

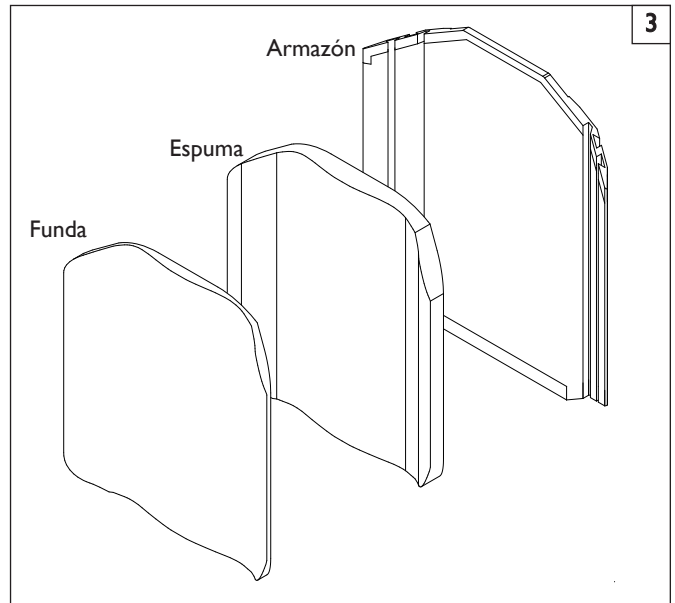

Accesorios del respaldo JAY® Fit TH

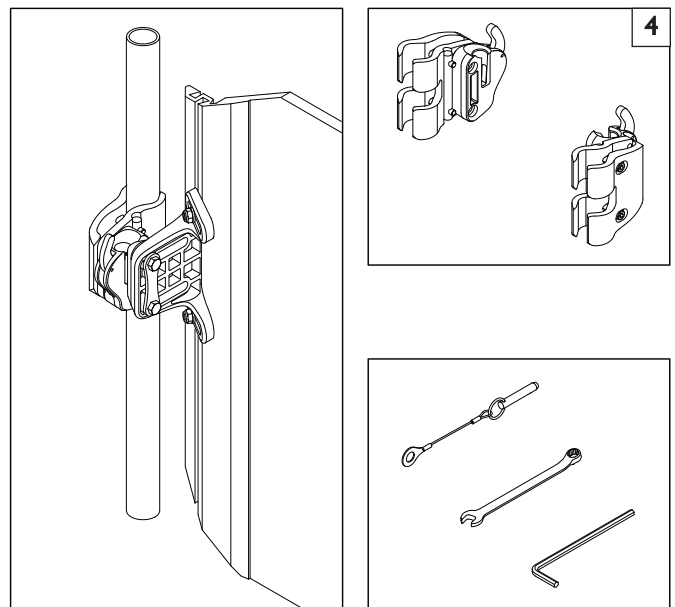

Pasador de bloqueo, llave hexagonal y llave inglesa de 10 mm

Accesorios del respaldo JAY® Fit: Montaje rápido ajustable

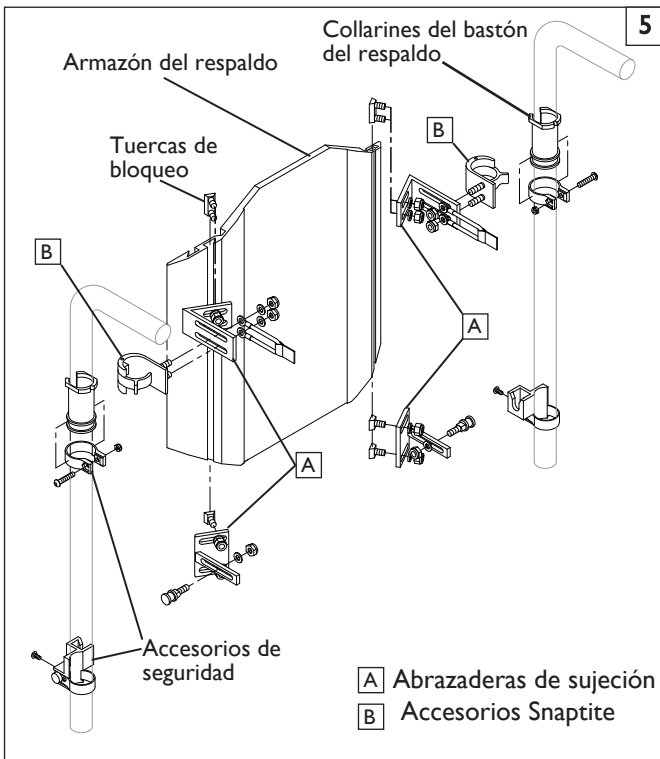

Accesorios del respaldo JAY® Fit:
Snaptite con collarines

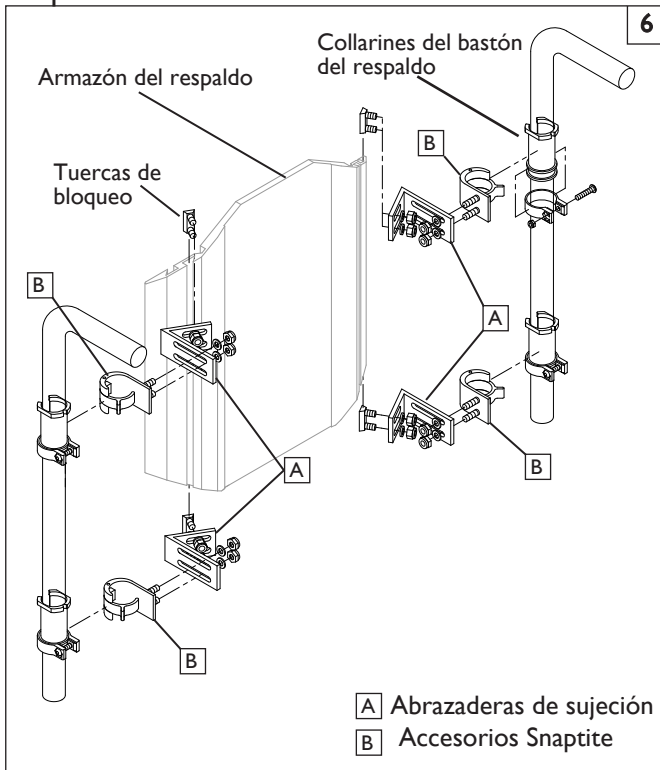

Accesorios del respaldo JAY® Fit:
Snaptite sin collarines

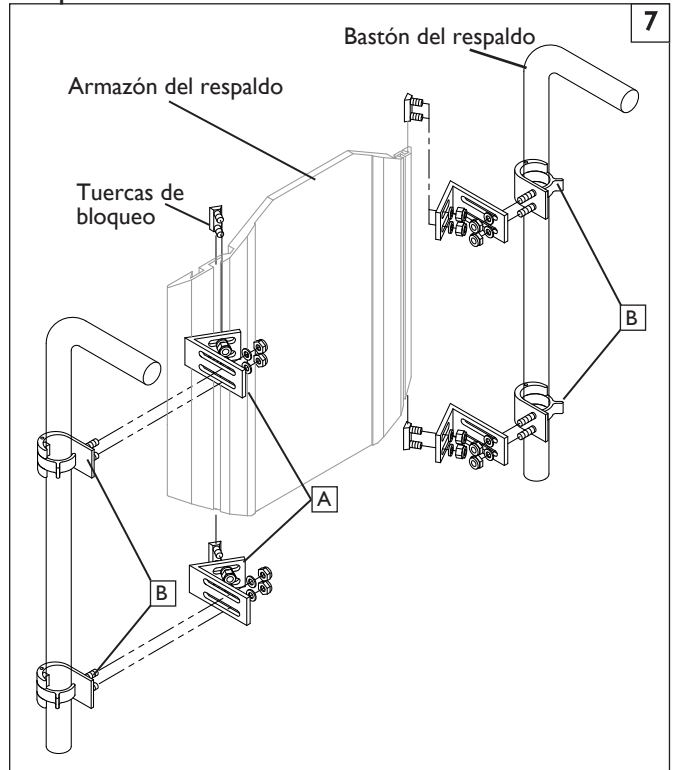

A. LIMITE DE PESO**⚠ ADVERTENCIA**

NUNCA sobrepase el límite de peso especificado por Sunrise Medical. La capacidad de peso proporcionada es para el peso combinado de un usuario y los elementos acarreados en el almacenamiento a bordo. Si sobrepasa el límite de peso, puede dañarse su producto, o puede ocurrir una caída, volcadura o pérdida del control y provocar lesiones severas a la persona en la silla o a otras personas.

Capacidades de peso

Asiento JAY™ Fit - 113 kg / (250 libras)

B. USO PREVISTO

El sistema de asiento JAY™ Fit se diseñó para brindar el soporte y la comodidad necesarios para aquellas personas que están limitadas a una posición sentada.

⚠ ADVERTENCIA

NO use este sistema para otros fines que no hayan sido los previstos por el fabricante. Si hace caso omiso a estas advertencias, pueden ocurrir daños a su silla, una caída, una volcadura o la pérdida del control y provocar lesiones severas al usuario o a otras personas.

C. AYUDANTES Y CUIDADORES**⚠ ADVERTENCIA**

Antes de ayudar a la persona en la silla de ruedas, asegúrese de leer las advertencias contenidas en este manual y de seguir todas las instrucciones que se apliquen. Tenga en cuenta que después de consultar a un profesional de la salud, deberá aprender una mecánica corporal segura y probada para usar y crear los métodos de asistencia más adecuados para su capacidad.

D. ACCESORIOS**⚠ ADVERTENCIA**

Las modificaciones no autorizadas o el uso de partes o accesorios no aprobados o suministrados por Sunrise Medical podrían cambiar la estructura de la silla. Esto anulará la garantía y puede crear un riesgo de seguridad.

Podrían producirse algunos problemas, entre otros:

1. Agregar un componente al armazón, que cambia la integridad estructural de la silla.
2. Realizar cualquier modificación o desarmar la silla de ruedas puede crear una situación insegura en la que la persona en la silla o el ayudante corren riesgos

E. PARA REDUCIR EL RIESGO DE UN ACCIDENTES**⚠ ADVERTENCIA**

1. ANTES de que use esta silla, su profesional médico debe instruirlo en el uso seguro de ella.
2. Practique doblarse, estirarse y cambiarse hasta que conozca el límite de su habilidad. Haga que alguien lo ayude hasta que conozca qué movimientos pueden provocar una caída o volcadura y cómo evitarlos.
3. Tenga en cuenta que debe desarrollar sus propios métodos para un uso seguro y que sean los mejores para su nivel de funcionalidad y habilidad.
4. NUNCA intente una nueva maniobra por sí mismo a menos que esté seguro de que puede hacerla sin riesgos.
5. Conozca las áreas donde planea usar su silla. Tenga cuidado con los peligros y aprenda a evitarlos.

F. LISTA DE COMPROBACIONES DE SEGURIDAD**⚠ ADVERTENCIA****Antes de cada uso de su sistema de asiento:**

1. Cerciórese de que el anexo (piezas de montaje) esté seguro y firme. Compruebe si hay algún ruido, vibración o variación en su uso habitual. (Pueden indicar sujetadores sueltos o daños en su silla).
2. Solucione inmediatamente cualquier problema. Su distribuidor autorizado lo puede ayudar a encontrar y corregir el problema.
3. Si su silla tiene tubos contra volcaduras, asegúrelos.

Si hace caso omiso de estas advertencias, pueden ocurrir daños a su silla, una caída, volcadura o pérdida del control y provocar lesiones severas al pasajero o a otras personas.

G. CAMBIOS Y AJUSTES**⚠ ADVERTENCIA**

1. Consulte a su distribuidor autorizado y solicítele que adapte los componentes del asiento en cualquier momento en que sea necesario hacer un cambio o ajustes.
2. Las modificaciones no autorizadas o el uso de partes no aprobadas o suministradas por Sunrise podrían cambiar la estructura de la silla. Esto anulará la garantía y puede crear un riesgo de seguridad.

Si hace caso omiso de estas advertencias, pueden ocurrir daños a su silla, una caída, volcadura o pérdida del control y provocar lesiones severas al pasajero o a otras personas.

H. CENTRO DE GRAVEDAD**⚠ ADVERTENCIA**

Instalar un respaldo en la silla de ruedas puede afectar el centro de gravedad de la misma y puede provocar que la silla de ruedas se vuelque hacia atrás, provocando lesiones potenciales al usuario.

I. CONTRA VOLCADURAS**⚠ ADVERTENCIA**

Los tubos contra volcaduras pueden ayudar a evitar que su silla se vuelque hacia atrás bajo condiciones normales.

1. Sunrise recomienda el uso de tubos contra volcaduras.
2. SIEMPRE evalúe la necesidad de colocar tubos contra volcaduras para ayudar a aumentar la estabilidad de la silla y del sistema de asiento.

J. AI EMPUJAR O LEVANTAR**⚠ ADVERTENCIA**

No use el respaldo JAY™ Fit para mover o empujar la silla de ruedas.

1. No use el respaldo para manipular o levantar la silla de ruedas. Únicamente debe usarse para retirar el respaldo.
2. El uso inapropiado del respaldo para jalar o empujar la silla, puede provocar que el respaldo se desprenda inesperadamente de la silla de ruedas.

Si hace caso omiso de estas advertencias, pueden ocurrir daños a su silla, una caída, volcadura o pérdida del control y provocar lesiones severas al pasajero o a otras personas.

K. COMPATIBILIDAD**⚠ ADVERTENCIA**

El sistema JAY™ Fit está diseñado para ser compatible con la mayoría de las sillas de ruedas, con la siguiente excepción:

1. Las sillas de ruedas que sean de ángulo ajustable con inclinación o inclinación, cuyo ángulo de respaldo sobrepase los 60° del vertical.

Con este tipo de sillas, el uso del respaldo podría causar que el respaldo se desconecte accidentalmente de la silla de ruedas. Esto podría causar una caída o posible lesión al usuario y/o al cuidador.

L. CINTURONES DE POSICIONAMIENTO (opcional)

⚠️ ADVERTENCIA

Use los cinturones de posicionamiento SOLAMENTE para ayudar a soportar la posición del usuario. El uso inapropiado de los cinturones puede provocar lesiones severas o la muerte del usuario.

1. Asegúrese de que el usuario no se resbale del asiento de la silla de ruedas. Si ocurre esto, el usuario puede sufrir compresión del pecho o asfixia debido a la presión de los cinturones.
2. Los cinturones deben estar ajustados, pero no demasiado, ya que pueden interferir con la respiración. Debe poder pasar su mano abierta, plana, entre el cinturón y el usuario.
3. Una cuña pélvica o dispositivo similar puede ayudar a evitar que el usuario se resbale del asiento. Consulte al médico, enfermera o terapeuta del usuario para saber si necesita este dispositivo.
4. Use los cinturones de posicionamiento solamente con un usuario que pueda cooperar. Asegúrese de que el usuario pueda retirar los cinturones con facilidad en caso de emergencia.
5. NUNCA use los cinturones de posicionamiento en los siguientes casos:
 - a. Como restrictor de movimiento. Es necesario que un médico solicite los restrictores de movimiento.
 - b. En un usuario que está en coma o agitado.
 - c. Como cinturón de seguridad de un vehículo automotor. En caso de accidente o parada súbita, el usuario podría ser lanzado de la silla. Los cinturones de la silla de ruedas no prevendrán esto, además, los cinturones y las correas podrían causar lesiones adicionales.

Si hace caso omiso a estas advertencias, pueden ocurrir daños a su silla, una caída, una volcadura o la pérdida del control y provocar lesiones severas al usuario o a otras personas.

M. COJINES

⚠️ ADVERTENCIA

1. Los cojines JAY™ Fit se diseñaron para aliviar la mayor presión al estar sentado, aunque no toda la presión.
2. Si usted sufre de úlceras por presión o si tiene riesgo de que le aparezcan, podría necesitar un sistema de asiento especial o un dispositivo para controlar su postura. Consulte a su doctor, enfermera o terapeuta para saber si necesita tal dispositivo para su bienestar.
3. Los recipientes del asiento no fueron diseñados para ser usados directamente como asientos. Antes de usar la silla, debe colocar un cojín u otro tipo de asiento sobre el recipiente del asiento.

N. SUJETADORES

⚠️ ADVERTENCIA

La mayoría de los tornillos, pernos y tuercas en esta silla son sujetadores especiales de alta resistencia. El uso de sujetadores inadecuados puede provocar la falla de su silla.

1. Use SOLAMENTE sujetadores provistos por un distribuidor autorizado (o del mismo tipo y resistencia, como se indica en las marcas en las cabezas).
2. Los sujetadores que estén demasiado ajustados o muy flojos pueden fallar o provocar daño a las partes de la silla.
3. Si se aflojan los tornillos o los pernos, apriételos tan pronto como pueda.

Si hace caso omiso a estas advertencias, pueden ocurrir daños a su silla, una caída, una volcadura o la pérdida del control y provocar lesiones severas al usuario o a otras personas.

O. PUNTOS DE COMPRESION

⚠️ ADVERTENCIA

Cuando los componentes articulados o ajustables de mueven o se ajustan, se puede generar un punto de compresión. Para evitar los puntos de compresión:

1. Use una palma abierta para bloquear o ajustar las piezas y los componentes.
2. Siempre tenga en cuenta las áreas de los puntos de compresión y tenga cuidado.

P. ACCESORIOS DE SOPORTE POSTURAL

⚠️ ADVERTENCIA

Al usar componentes extraíbles, ajustables o articulados:

1. Compruebe la función de todos los accesorios de componentes móviles que pueden agregarse a este dispositivo.
2. Cerciórese de que estos elementos estén completamente ajustados y bloqueados en su posición para brindar el soporte necesario al usuario.
3. Los elementos como laterales giratorios, abductores y reposacabezas son importantes para la seguridad y la salud del usuario y deben verificarse regularmente para cerciorarse de que no se hayan movido o que hayan sido desbloqueados accidentalmente.

Si hace caso omiso a estas advertencias, pueden ocurrir daños a su silla, una caída, una volcadura o la pérdida del control y provocar lesiones severas al usuario o a otras personas.

Q. CONDICIONES AMBIENTALES

⚠️ ADVERTENCIA

El contacto con el agua o el exceso de humedad pueden hacer que su silla se oxide o corroa. Evite todas las situaciones climáticas extremas si es posible.

1. No use los componentes para bañarse, en la piscina o en cualquier otra masa de agua. Las piezas de la silla no son herméticas y pueden oxidarse o corroerse desde adentro.
2. Evite el exceso de humedad (por ejemplo, no deje su silla en un baño húmedo mientras se baña).
3. Seque los componentes tan pronto como pueda en caso de que se mojen o si usa agua para limpiarlos.



R. SEGURIDAD EN EL TRANSITO DEL ASIENTO JAY™ Fit

⚠️ ADVERTENCIA

El asiento JAY™ Fit ha sido probado dinámicamente para su uso en un vehículo motorizado. El sistema cumple con la norma ANSI-RESNA WC-20. Si el asiento JAY™ Fit se utiliza en una situación de tránsito, debe montarse a una silla de ruedas que cumpla con los requerimientos de desempeño de la norma ANSI/RESNA WC-19. Para seguridad del pasajero, siga completamente las instrucciones de instalación, uso y mantenimiento contenidas en este manual, así como las instrucciones para tránsito que se mencionan a continuación.

1. Siempre que sea posible, el pasajero se debe trasladar al asiento del vehículo del Fabricante del Equipo Original y utilizar el sistema de restrictor de movimiento del vehículo.
2. La distancia entre la parte superior del hombro del usuario y la parte superior del respaldo no debe superar los 16.5 cm (6.5 pulg.)
3. La silla de ruedas debe estar etiquetada como adecuada para usarse como asiento en un vehículo motorizado, debe estar probada dinámicamente según los requerimientos de desempeño del Estándar ISO 7176-19 y debe instalarse, utilizarse y recibir el mantenimiento que indican las instrucciones del fabricante.
4. Si se reemplazó el asiento original de la silla de ruedas, el nuevo asiento debe estar aprobado para tránsito en silla de ruedas, y se debe instalar y utilizar de conformidad con las instrucciones del fabricante.
5. El sistema de sujetadores de la silla de ruedas y restrictores de movimiento del Ocupante (WTORS por sus siglas en inglés), debe ser compatible con la silla de ruedas específica, y debe utilizarse según lo indican las instrucciones del fabricante y debe cumplir con los requerimientos de desempeño del Estándar ISO 10542.
6. La silla de ruedas debe mirar al frente durante el transporte.

Si hace caso omiso de estas advertencias, pueden ocurrir daños a su silla, una caída, volcadura o pérdida del control y provocar lesiones severas al pasajero o a otras personas.

⚠️ ADVERTENCIA

El dueño de este equipo es el responsable de garantizar que ha sido armado y ajustado por un distribuidor autorizado, asesorado por un profesional de la salud. Es posible que el respaldo y los accesorios requieran verificaciones de seguridad y de sus funciones periódicamente. Su distribuidor autorizado debe realizar los ajustes. SIEMPRE utilice piezas y/o accesorios que Sunrise Medical haya recomendado o aprobado.

A. MANTENIMIENTO Y LIMPIEZA

1. El mantenimiento y la limpieza apropiados mejorarán el rendimiento y prolongarán la vida útil de su silla.
2. Limpie regularmente su equipo. Esto lo ayudará a encontrar partes sueltas o desgastadas y hará que su equipo sea más fácil de usar. Necesitará una solución detergente suave y trapos para limpieza.
3. **Si las detecta, reemplace las partes sueltas, desgastadas, dobladas o dañadas antes de usar el sistema de asiento.**

B. REVISIONES CRITICAS DE DEGURIDAD

1. Sujetadores:

Sunrise Medical recomienda revisar todos los sujetadores **cada 6 meses** para verificar que no estén desgastados, que no haya pernos flojos o componentes rotos. Los sujetadores sueltos deben volverse a ajustar de acuerdo a las instrucciones de instalación. Póngase en contacto con su distribuidor autorizado inmediatamente para reemplazar cualquier componente. No siga usando el sistema si ha identificado componentes flojos o rotos.

C. LIMPIEZA FACIL

1. Funda del respaldo y del cojín

- a. Retire la funda del armazón del respaldo quitando el Velcro®. Abra el cierre de la parte superior de la cubierta.
- b. Retire el hule espuma y voltee la cubierta de adentro hacia afuera.
- c. Vuelva a cerrar el cierre de la funda para evitar que se enganche.
- d. Lávelo en lavadora con agua tibia (50°C).
- e. Déjelo escurrir y métralo a la secadora a temperatura baja.

NOTA: No limpie en seco ni use lavadoras o secadoras industriales para limpiar las fundas. No esterilice mediante vapor a presión. No use blanqueador. Se muestran las definiciones de los símbolos de lavandería.

2. Armazón del respaldo

- a. El armazón del respaldo debe limpiarse regularmente con un paño con agua y jabón para evitar que se acumule suciedad y mugre.

3. Componentes de posicionamiento

- a. Retire los componentes uno a la vez, fijándose en el lugar que tenían para volverlos a armar.
- b. Los componentes de posicionamiento pueden limpiarse con un paño con agua y jabón.
- c. **NO** sumerja los componentes de posicionamiento bajo el agua.

Símbolos de cuidado de lavandería		8
	Lávelos en lavadora con agua tibia (50 °C).	
	Solo blanqueador sin cloro cuando sea necesario	
	Dejar escurrir	
	No planchar	
	No secar en secadora	

D. DIMENSIONES DE LA SILLA DE RUEDAS 9 10

1. JAY™ Fit está diseñado para reemplazar la tapicería de la eslinga de la silla de ruedas. Antes de instalar, determine si su silla de ruedas tiene bastones de respaldo compatibles. Mida el espacio entre los bastones como se muestra en la Fig. 5.
2. Después, verifique que los bastones del respaldo tengan un diámetro compatible. Las piezas de JAY™ Fit se pueden montar en una silla de ruedas cuyos bastones de respaldo tengan un diámetro de entre 19 mm (3/4 pulg.) y 28 mm (1 1/8 pulg.) Mida el diámetro del bastón de respaldo (Fig. 6) y consulte la Tabla 2 para asegurarse de que sean compatibles.
3. Si no puede determinar si los bastones de respaldo son compatibles, póngase en contacto con su proveedor autorizado de Sunrise Medical o con el servicio al cliente.

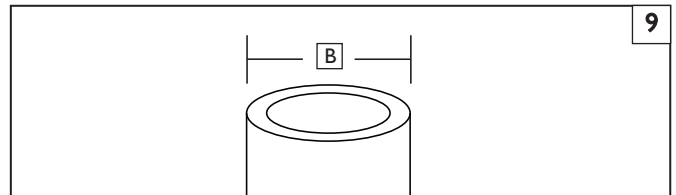

Amplitud de JAY Fit (todos los contornos)	Diámetro del bastón (B)			
	Espacio mínimo		Espacio máximo	
	pulg.	cm	inch	cm
25.4cm–45.7cm(10-18")	3/4	1.9	1 1/8	2.85

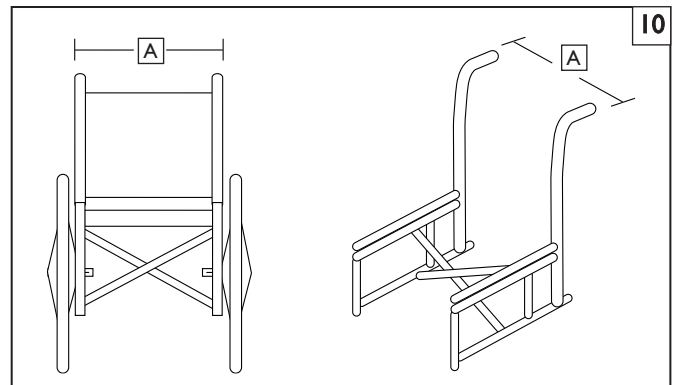

Amplitud del respaldo JAY Fit* (todos los contornos)	Espacio entre los bastones de respaldo, medido desde la parte exterior de los tubos (A)			
	Espacio mínimo		Espacio máximo	
	pulg.	cm	pulg.	cm
10"	9.7	24.6	12.3	31.2
12"	11.7	29.7	14.3	36.3
14"	13.7	34.9	16.3	41.3
16"	15.7	40.0	18.3	46.4
18"	17.7	45.1	20.3	54.5

A. REMOCION Y REEMPLAZO DE LAS PIEZAS TH 11

Después de la instalación y el ajuste, se puede retirar fácilmente el respaldo de la silla de ruedas si es necesario.

1. Remoción

- a. Presione ambas palancas de liberación (A) hacia el frente para desbloquear las piezas.
- b. Una vez que ambas palancas estén en posición hacia el frente, levante el respaldo hacia arriba, utilizando la manija ubicada en la parte superior del respaldo.

2. Volver a fijar el respaldo adecuadamente después de haberlo retirado

- a. Para volver a fijar el respaldo y los receptáculos de las piezas, alinee los pasadores (B) con los receptáculos.
- b. Presione el respaldo en su lugar dentro de los receptáculos (C).
- c. Si se insertan adecuadamente, los pasadores harán un "clic" para indicar que se han bloqueado en su posición.

3. Pasadores de bloqueo

Los pasadores de bloqueo brindan una funcionalidad de seguridad para evitar que el respaldo se salga accidentalmente de la silla de ruedas.

- a. Para bloquear, inserte los pasadores (D) en los receptáculos de montaje (C).
- b. Retire los pasadores si desea tener la función de liberación rápida.

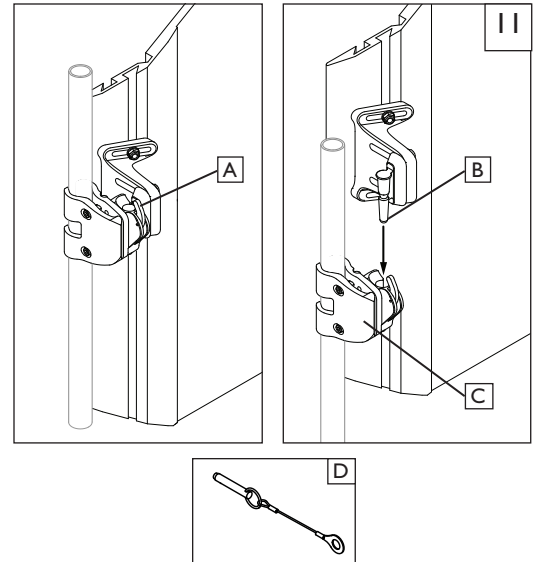

⚠ ADVERTENCIA

Si no está seguro de haber escuchado el "clic" de bloqueo, tire del respaldo con la manija para probarlo y asegurarse de que esté bloqueado de manera segura.

Si hace caso omiso a estas advertencias, pueden ocurrir daños a su equipo, una caída o pérdida del control y provocar lesiones severas al usuario o a otras personas.

B. REMOCION O INSTALACION DEL ASIENTO DEALTURA AJUSTABLE 12 13 14

Después de la instalación y el ajuste, a cargo de un distribuidor autorizado, se puede retirar fácilmente el asiento de la silla de ruedas si es necesario.

1. Remoción

- a. Retire el perno de bloqueo (E) de ambos receptáculos (F) del sistema de asiento.
- b. Tire del cordón (G) debajo del asiento para desbloquear las piezas.
- c. Levante el asiento de la estructura de la silla.

2. Instalación adecuada

- a. Para volver a fijar el asiento, alinee los pasadores (H) con los receptáculos (I).
- b. Presione el asiento en su lugar dentro de los receptáculos.
- c. Si se instala adecuadamente, los pasadores harán un "clic" para indicar que se han bloqueado en su posición.

3. Pasadores de bloqueo

Los pasadores de bloqueo brindan una funcionalidad de seguridad para evitar que el asiento se salga accidentalmente de la silla de ruedas.

- a. Para bloquear, inserte los pasadores (E) en los receptáculos de montaje (F), una vez que se fije el asiento.
- b. Retire los pasadores si desea tener la función de liberación rápida.

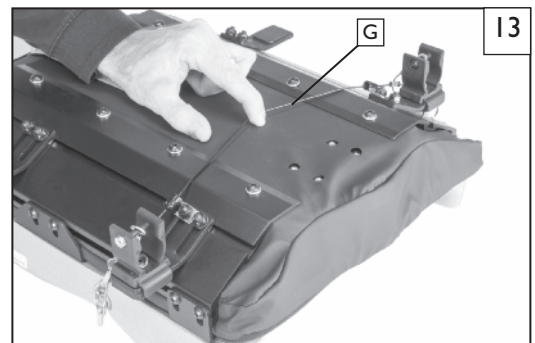
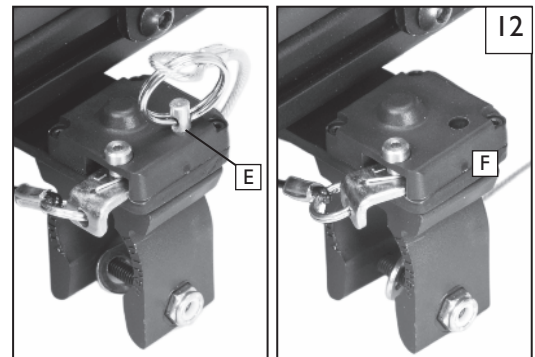

⚠ ADVERTENCIA

SIEMPRE cerciőrese de insertar los pasadores de bloqueo al finalizar la instalación del asiento o del respaldo. Realice una prueba para comprobar si están bloqueados de manera segura.

Si hace caso omiso a estas advertencias, pueden ocurrir daños a su equipo, una caída o pérdida del control y provocar lesiones severas al usuario o a otras personas.

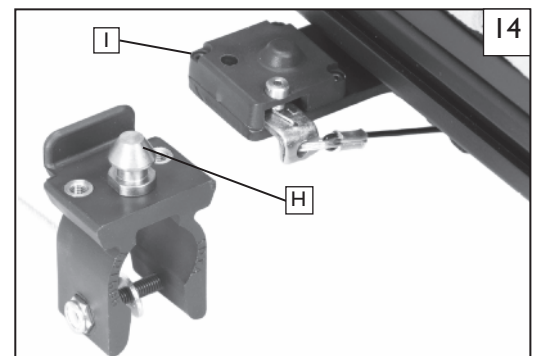

C. AJUSTES DE ALTURA Y ANCHO PARA LAS PIEZAS 15

Lea las siguientes instrucciones antes de comenzar la instalación. Para instalar el sistema JAY™ Fit con piezas de 2 puntos, es mejor comenzar cuando el usuario no esté en la silla de ruedas. Una vez instalado, el usuario puede volver a sentarse en la silla para hacer ajustes menores.

NOTA- Generalmente es mejor una ubicación más alta en los bastones del respaldo.

1. Ajuste de altura

- a. Utilizando la llave hexagonal de 4 mm, afloje los tornillos de las abrazaderas (A)

NOTA- Para los tubos de diámetro amplio, es posible que los tornillos de las abrazaderas se tengan que retirar completamente.

- b. Ajuste y alinee los receptáculos (B) a los bastones del respaldo a la altura deseada.
- c. Apriete a mano los tornillos de la abrazadera (A).
- d. Los receptáculos pueden necesitar ajustes laterales adicionales para asegurar que tengan una alineación adecuada.

2. Ajustes del ancho 16

- a. Utilizando una llave inglesa de 10 mm, afloje las tuercas de las abrazaderas (C).
- b. Ajuste las abrazaderas de manera pareja hacia adentro o hacia afuera de manera que los pasadores estén alineados con los receptáculos en los bastones del respaldo. Apriete ligeramente las tuercas de la abrazadera.
- c. Una vez que las piezas estén en la ubicación óptima y simétrica, ajuste las tuercas a 11.3 Nm (100 pulg.-libras).

3. Fijar y alinear el armazón del respaldo 17

- a. Fije el respaldo a los receptáculos de las piezas insertando los pasadores de montaje derecho e izquierdo (D) en los receptáculos izquierdo y derecho (E).
- b. Coloque el respaldo en la posición aproximada, en relación a la silla y al usuario.
- c. Apriete los pernos de la parte interior del pasador de montaje (D). El parámetro recomendado de tensión es de 100-110 pulg.-libras. (11.3-12.4 Nm).
- d. Una vez que todos los componentes se hayan alineado adecuadamente, apriete los tornillos de las abrazaderas (A) a aproximadamente 75-85 pulg.-libras (8.5-9.3 Nm).
- e. Termine insertando el perno de bloqueo en el receptáculo, y libérela algunas veces para asegurarse de que opere sin fallas.

4. Pasadores de bloqueo

Los pasadores de bloqueo brindan una funcionalidad de seguridad para evitar que el respaldo se salga accidentalmente de la silla de ruedas.

- a. Para bloquear, inserte los pasadores en los receptáculos de montaje.
- b. Retire los pasadores si desea tener la función de liberación rápida.

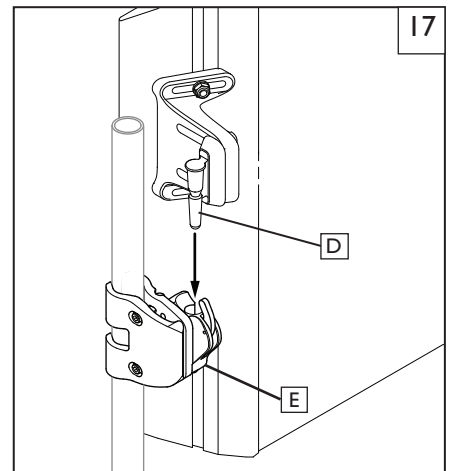
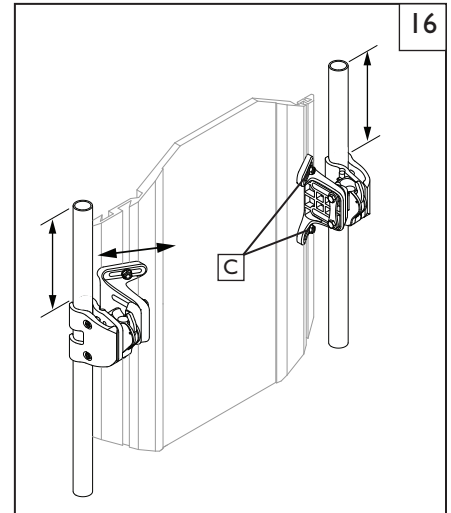
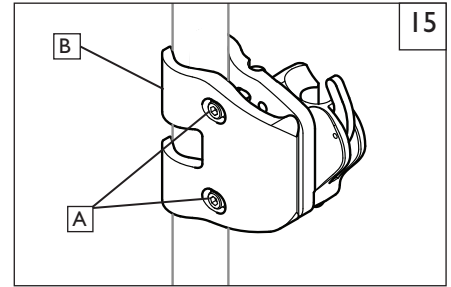

A. COLOCACION DE LOS COMPONENTES PARA SENTARSE

Reductores de cavidades e insertos de cojín

B. COMPONENTES DE POSICIONAMIENTO Y ALINEACION DE LA ESPINA DORSAL

Los componentes para posicionamiento de alineación de la espina dorsal están diseñados para brindar un soporte a fondo, con una espalda con forma "estándar". Dependiendo del mercado, los componentes para alineación de la espina dorsal pueden estar incluidos con su respaldo.

I. Componentes de posicionamiento de alineación de la espina dorsal

- a. Indíquelo al usuario que retire la presión del respaldo ya sea inclinándose o deslizándose parcialmente hacia adelante si es posible.
- b. Afloje la cinta de velcro de la solapa superior de la funda y levántela para descubrir la parte interior del respaldo JAY® Fit.
- c. Coloque los componentes de posicionamiento en el velcro que está dentro del armazón y vuelva a fijar la solapa de la funda. Jale hacia abajo asegurándose de que la costura superior está alineada con la parte superior del armazón. Si la costura no está alineada, puede ser necesario aflojar la parte inferior de la funda.
- d. Pídale al usuario que pruebe la configuración actual de los componentes de alineación de la columna para verificar que el soporte y el confort sean adecuados, y repita los pasos a - c hasta que el ajuste esté completo.
- e. Se pueden utilizar diversas configuraciones y combinaciones de los componentes de alineación de la espina dorsal. Si necesita formas o tamaños adicionales de los componentes de alineación de la espina dorsal, póngase en contacto con su distribuidor o con Sunrise Medical al teléfono 800-333-4000.
- f. Montaje de un reposacabezas opcional El sistema JAY® Fit tiene instalada una placa reposacabezas universal. Se debe tener cuidado de usar la longitud de tornillo adecuado al realizar el montaje.
- g. Asegure la espuma y cúbrala con el armazón. Para asegurar la espuma del respaldo y cubrirla con el respaldo Fit System, deslice el borde superior de la cubierta sobre el borde superior del armazón. Presione el asiento en su lugar contra el armazón y ejerza presión sobre los dos broches en la parte inferior del armazón y abróchelos.

NOTA- Si necesita más información sobre el sistema de alineación de la espina dorsal JAY® Fit, vea la animación que tenemos disponible en www.sunrisemedical.com.

GARANTÍA LIMITADA POR 24 MESES

1. Cada sistema de asiento JAY® Fit es inspeccionado y probado cuidadosamente para proporcionar el mejor servicio. Cada sistema de asiento JAY® Fit está garantizado contra defectos en los materiales y la mano de obra por un período de 24 meses a partir de la fecha de compra, si se usa de manera normal. En caso de presentarse defectos en los materiales o mano de obra dentro del período de 24 meses a partir de la fecha de compra original, Sunrise Medical a su discreción, lo reparará o reemplazará sin cargo alguno. Esta garantía no se aplica a los pinchazos, rupturas o quemaduras, ni a la funda removible del respaldo.
2. Las reclamaciones y reparaciones serán procesadas a través del distribuidor autorizado de Sunrise más cercano. Con excepción de las garantías expresas establecidas en este documento, se excluyen todas las demás garantías, incluidas las garantías implícitas de comercialización y las garantías de idoneidad para un propósito en particular. No existe ninguna garantía que se extienda fuera de la descripción aquí establecida. Los remedios por violaciones de las garantías expresas aquí establecidas se encuentran limitados a la reparación o reemplazo de los bienes. Las indemnizaciones por incumplimiento de cualquier garantía en ningún caso incluirán ningún daño resultante ni excederán el costo de los bienes vendidos fuera de especificaciones.
3. Para productos suministrados por Sunrise Medical Pty Ltd en Australia, nuestros productos cuentan con una garantía de Sunrise que no puede ser excluida conforme a la Ley del Consumidor de Australia. Tiene derecho a recibir un reemplazo o reembolso por una falla o compensación importante por otra pérdida o daño previsible razonable. También tiene derecho a recibir una reparación o reemplazo si los productos no ofrecen una calidad aceptable o si la falla no equivale a una falla grave. Los beneficios otorgados por esta garantía son adicionales a otros derechos y soluciones conforme a una ley con referencia a los productos con los que se asocia la garantía.
4. Si desea realizar alguna pregunta: Comuníquese con el Departamento de servicio al cliente al 1-800-333-4000

Sunrise Medical • 2842 Business Park Ave. • Fresno, CA 93727 • USA
En Canadá (800) 263-3390



Servicio al cliente: 800.333.4000
www.SunriseMedical.com

©2016 Sunrise Medical (US) LLC
9.16 MK-100292 Rev. B

JAY[®] Fit Seating

IMPORTANT CONSUMER INFORMATION

NOTICE: This manual contains important instructions that must be passed on to the user of this product. Please do not remove this manual before delivery to the end user.

SUPPLIER: This manual must be given to the user of this product.

USER: Before using this product, read this entire manual and save for future reference.

WARRANTY REGISTRATION: Visit www.SunriseMedical.com to register this product.

Owner's Manual

JAY[®] Fit Seating

INFORMACIÓN IMPORTANTE PARA EL CONSUMIDOR

AVISO: Este manual contiene instrucciones importantes que deben ser entregadas al usuario de este producto. Por favor no retire este manual antes de la entrega al usuario.

DISTRIBUIDOR: Este manual debe ser entregado al usuario de este producto.

USUARIO: Antes de usar este producto, lea este manual en su totalidad y guárdelo para futura referencia.

REGISTRO DE LA GARANTÍA: Visita www.SunriseMedical.com para registrar este producto.

Manual de instrucciones

JAY[®] Fit Seating

INFORMATIONS IMPORTANTES DESTINÉES AU CONSOMMATEUR

AVIS : Ce manuel contient des instructions importantes qui doivent être communiquées à l'utilisateur de ce produit. Prière de ne pas le retirer avant livraison.

FOURNISSEUR : Ce manuel doit être remis à l'utilisateur de ce produit.

UTILISATEUR : Avant d'utiliser ce produit, lisez entièrement ce manuel et conservez-le pour référence ultérieure.

ENREGISTREMENT DE LA GARANTIE : Visitez www.SunriseMedical.com pour enregistrer ce produit.

Manuel d'instructions

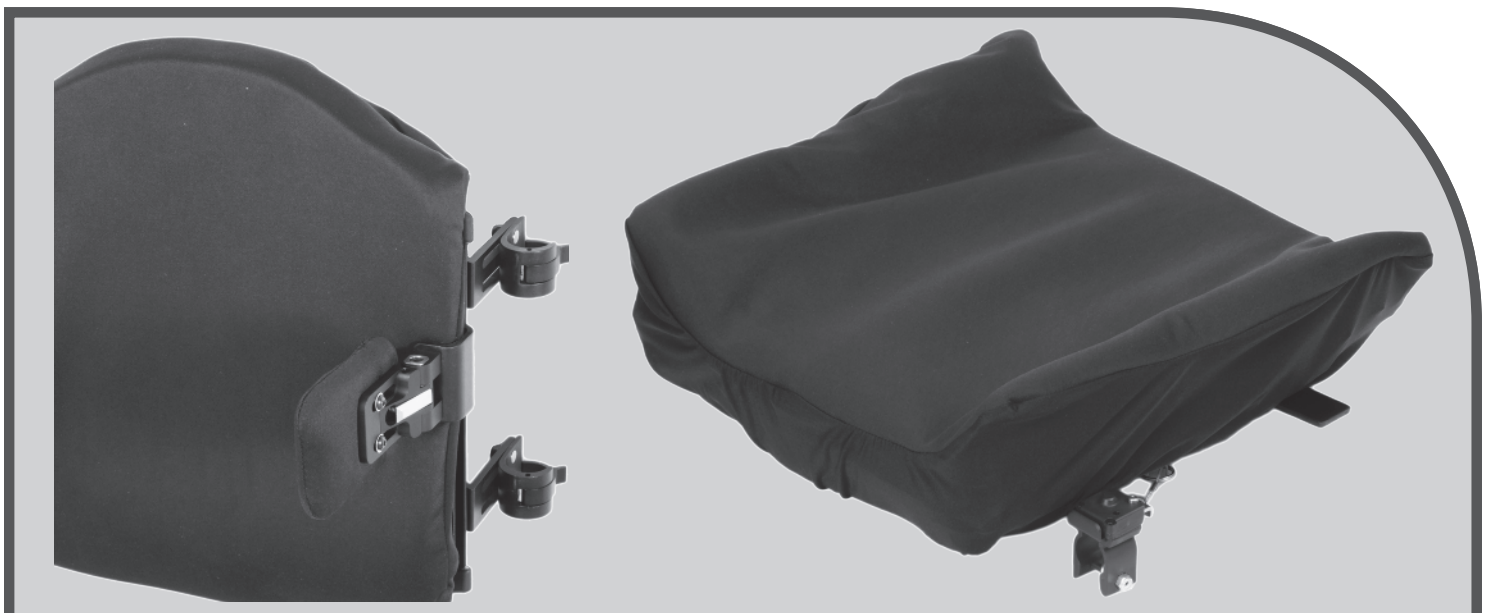

SUNRISE MEDICAL EST À VOTRE ÉCOUTE

Nous vous remercions d'avoir choisi le système de siège adapté JAYMD Fit. Nous sommes à l'écoute de vos questions et commentaires concernant ce manuel, la sécurité et la fiabilité de votre produit et le service offert par votre fournisseur agréé Sunrise. N'hésitez pas à nous écrire ou à nous appeler à l'adresse et au numéro de téléphone ci-dessous :

Sunrise Medical (US) LLC
Customer Service Department
2842 Business Park Ave
Fresno, CA 93727 États-Unis
(800) 333-4000

Veillez renvoyer votre carte de garantie et nous informer de votre changement d'adresse éventuel. Cela nous permettra de vous faire parvenir des informations concernant la sécurité, les nouveaux produits et les options proposées pour optimiser l'usage et le confort de ce système adapté. Si vous égarez votre carte de garantie, appelez-nous ou écrivez-nous et nous serons heureux de vous en faire parvenir une nouvelle.

Réponses à vos questions

Votre revendeur agréé est la personne qui connaît le mieux les caractéristiques de votre produit et peut répondre à la plupart de vos questions concernant sa sécurité, son utilisation et son entretien. À titre de référence, veuillez remplir les renseignements suivants :

Fournisseur : _____

Adresse : _____

Téléphone : _____

N° de série : _____ Date d'achat : _____

Informations supplémentaires à savoir

Aucun composant de ce produit n'est fabriqué à base de latex de caoutchouc naturel.

**RENSEIGNEMENTS SUR LA MISE AU REBUT ET LE RECYCLAGE**

Lorsque ce dispositif atteint la fin de sa vie utile, veuillez l'apporter à un centre approuvé de collecte ou de recyclage désigné par votre gouvernement local ou votre État/province. Ce produit est fabriqué avec plusieurs types de matériaux et il ne doit pas être mis au rebut avec les ordures ménagères habituelles. Veuillez mettre ce produit au rebut conformément aux lois et réglementations locales. La plupart des matériaux utilisés dans la fabrication de ce dispositif sont entièrement recyclables. La collecte et le recyclage distincts de ce produit au moment de sa mise au rebut permettent de conserver les ressources naturelles et d'assurer l'élimination du fauteuil dans le respect de l'environnement.

Assurez-vous d'être le propriétaire légal du produit avant de prendre des dispositions de mise au rebut conformément aux recommandations ci-dessus.

TABLE DES MATIÈRES

I. À lire avant utilisation.....	2
II. Introduction.....	3
III. Avertissements d'ordre général.....	5
IV. Utilisation et entretien.....	7
V. Installation et réglage.....	9
VI. Accessoires.....	10
VII. Garantie.....	11

A. CHOISISSEZ LE FAUTEUIL ET LES OPTIONS DE SECURITE LES MIEUX ADAPTES A VOTRE CAS

Ce produit est conçu pour une utilisation autonome. Le choix du type de système de soutien, des options et réglages finaux n'appartient qu'à vous et à votre professionnel de la santé. Le choix du meilleur produit et du meilleur montage pour votre sécurité et santé dépend notamment :

1. Du type d'invalidité, votre force physique, sens de l'équilibre et coordination.
2. Des types de dangers à surmonter lors d'une utilisation quotidienne.
3. Du besoin d'options susceptibles d'améliorer votre posture, votre sécurité et votre confort (ex : sangles de maintien, ou systèmes de siège spéciaux).

B. CONSULTEZ CE MANUEL RÉGULIÈREMENT

Avant d'utiliser ce système, nous vous conseillons, ainsi qu'à toute personne susceptible de vous aider, de lire ce manuel et de veiller à en suivre toutes les instructions. Consultez régulièrement les avertissements jusqu'à ce que vous les observiez automatiquement.

C. AVERTISSEMENTS

Le terme « AVERTISSEMENTS » indique un risque ou une pratique dangereuse pouvant vous causer, ainsi qu'à d'autres personnes, des blessures graves, voire mortelles. Les « Avertissements » sont catégorisés en trois sections principales comme suit :

1. V- AVERTISSEMENTS GÉNÉRAUX

Une liste de vérifications de sécurité et un résumé des risques dont vous devez être conscient avant d'utiliser cet équipement.

2. VI- AVERTISSEMENTS EN MATIÈRE DE SÉCURITÉ: CHUTES ET BASCULEMENT

Apprenez les méthodes d'utilisation sécuritaires de votre équipement et la manière de ne pas tomber ou basculer pendant vos activités quotidiennes.

3. VII- AVERTISSEMENTS – COMPOSANTS ET OPTIONS

Apprenez sur les composants et options pouvant être choisis pour les besoins au niveau de la sécurité et du positionnement. Demandez à votre fournisseur agréé et à votre conseiller en soins de santé de vous aider à choisir le meilleur montage et les meilleures options pour une utilisation sécuritaire.

REMARQUE: Dans les cas applicables, vous trouverez également des « Avertissements » dans d'autres sections de ce manuel. Tenez compte de tous les avertissements de cette section. Si vous ne les observez pas, une chute, un basculement ou une perte de contrôle peut se produire et causer au passager, ou à d'autres personnes, des blessures graves.

Sunrise Medical recommande de consulter un clinicien, médecin ou thérapeute expérimenté dans le réglage d'assise et de position afin de déterminer si le siège adapté JAYMD Fit est une solution appropriée. Ces systèmes de siège ne doivent être installés que par un revendeur agréé Sunrise Medical.

Système de siège adapté JayMD Fit

Le système de siège adapté JayMD Fit est conçu pour fournir les avantages importants d'un soutien lombaire correct pour un large éventail d'utilisateurs. Il est conçu pour fournir un soutien simple, confortable et efficace, afin de maximiser la fonction du fauteuil et de le rendre plus confortable. Ce système est en outre léger, durable et facile à moderniser.

Système de siège adapté JayMD Fit

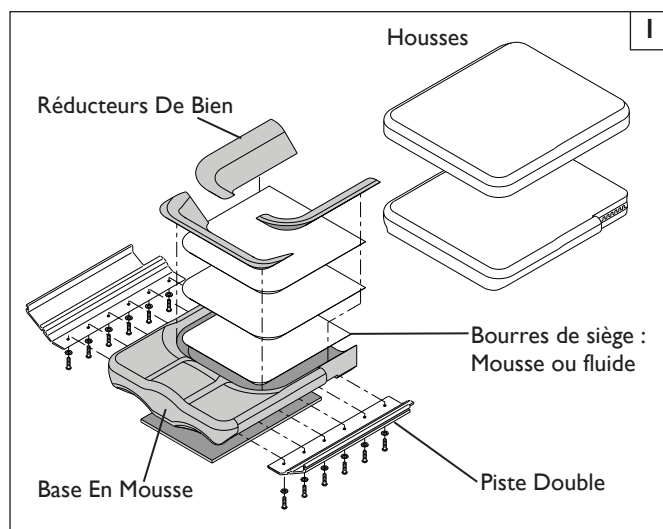

Quincaillerie du siège à hauteur réglable JAYMD Fit

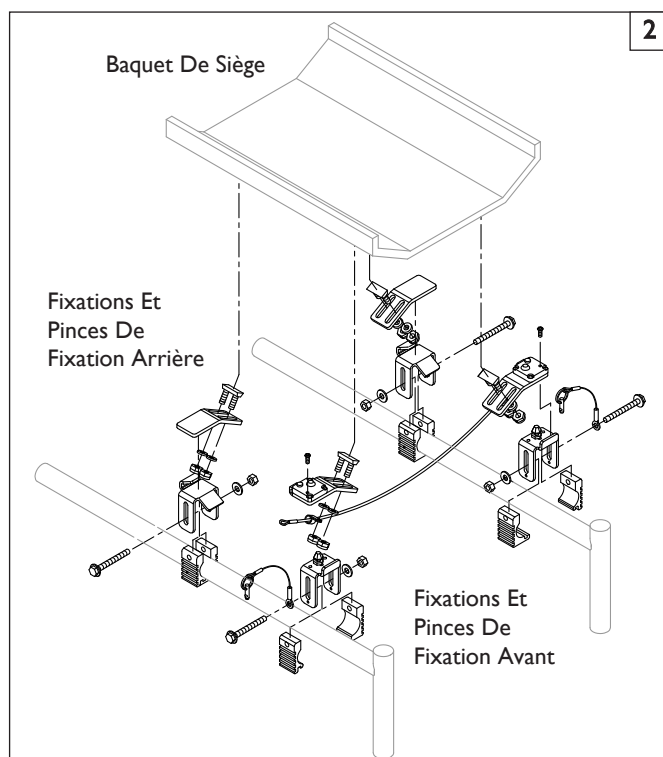

Support du dossier du siège adapté JAYMD Fitt

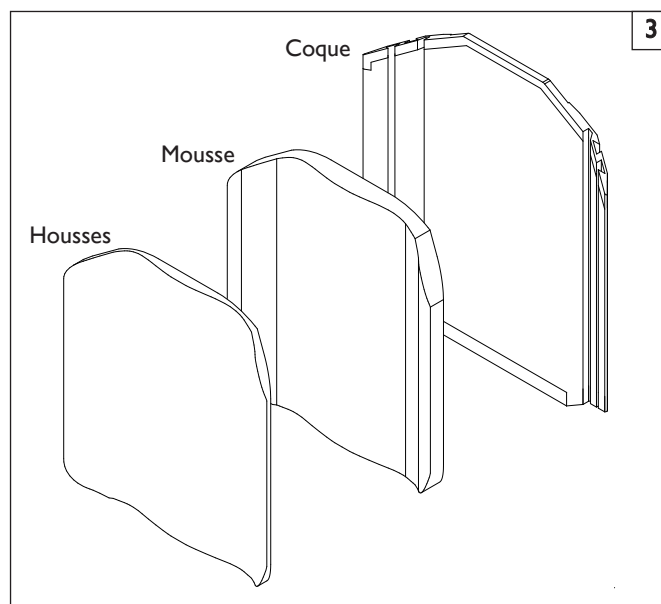

Quincaillerie du dossier TH du siège adapté JAYMD Fit

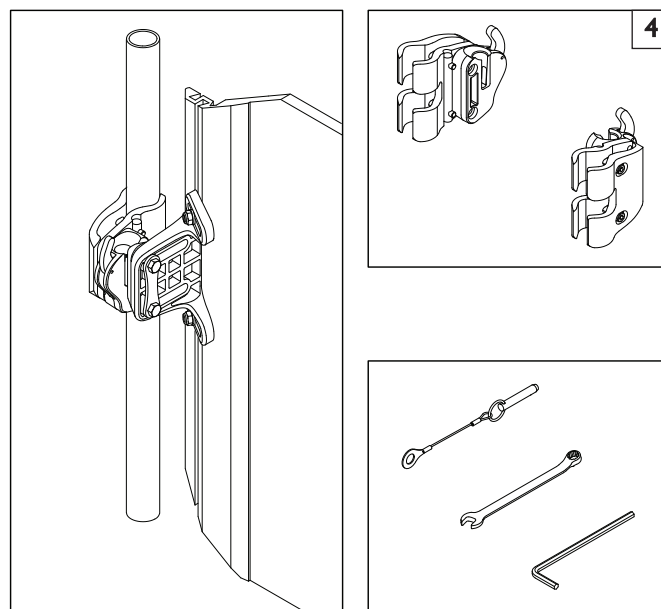

Tige de verrouillage, clé hexagonale et clé de 10mm

Quincaillerie du dossier du siège adapté
JAYMD Fit : Montage rapide réglable

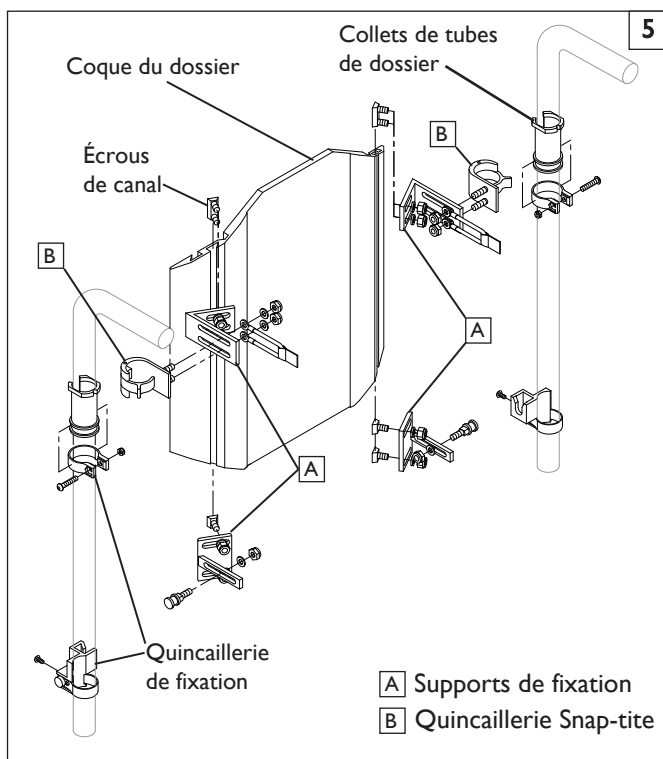

Quincaillerie du dossier du siège adapté
JAYMD Fit : Snap-tite avec collets

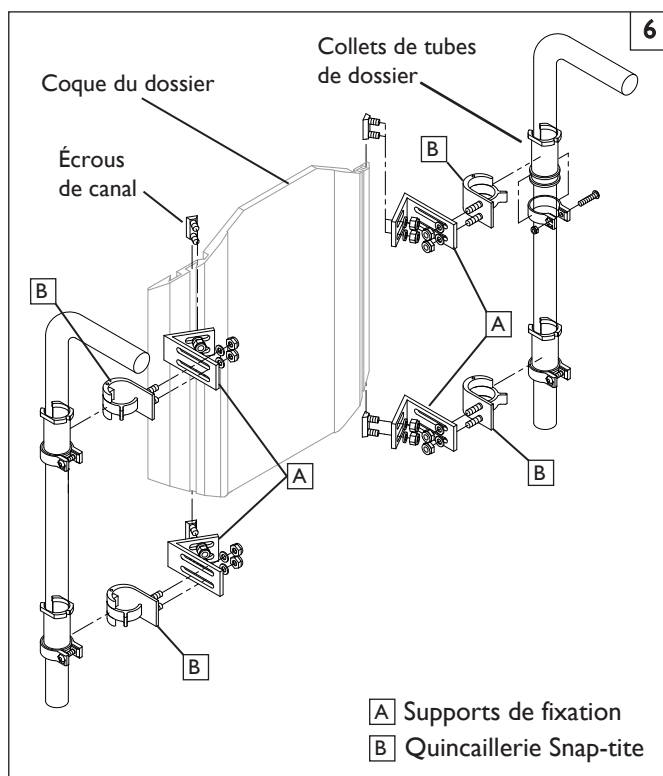

Quincaillerie du dossier du siège adapté
JAYMD Fit : Snap-tite sans collet

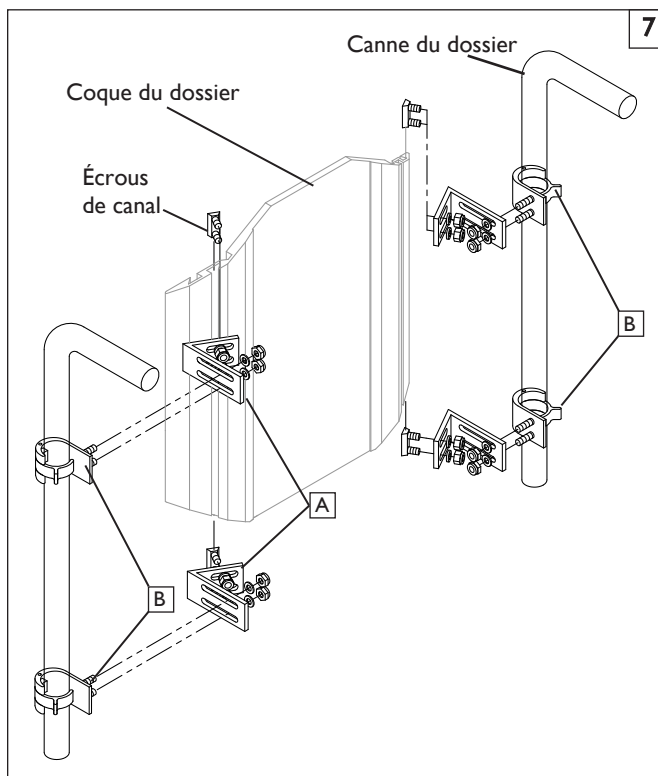

A. LIMITE DE POIDS**⚠️ AVERTISSEMENT**

Ne dépassez JAMAIS la limite de poids indiquée par Sunrise Medical. La capacité maximale en termes de poids indiquée représente le poids combiné du passager et des articles transportés dans les compartiments de rangement. Si vous dépassez cette limite de poids, votre produit peut être endommagé; une chute, un basculement ou une perte de contrôle peut se produire et causer des blessures graves au passager ou à d'autres personnes.

Poids des capacités

Siège adapté JAYMC Fit - 113 kg (250 lbs).

B. UTILISATION PRÉVUE

Les sièges adaptés JAYMC Fit sont conçus pour fournir du soutien et du confort aux personnes limitées à une position assise.

⚠️ AVERTISSEMENT

N'utilisez PAS ce système à des fins autres que celles prévues par le fabricant. Le non-respect de ces avertissements peut endommager le fauteuil ou causer une chute, un basculement ou même une perte de contrôle et entraîner des blessures graves pour le passager ou d'autres personnes.

C. PREPOSES ET SOIGNANTS**⚠️ AVERTISSEMENT**

Avant d'aider le passager du fauteuil roulant, veuillez lire tous les avertissements figurant dans ce manuel et observer l'ensemble des instructions applicables. Sachez qu'après avoir consulté un conseiller en soins de santé, vous devrez apprendre à effectuer des mouvements du corps sécuritaires et éprouvés et à développer des méthodes d'assistance adaptées à vos capacités.

D. ACCESSOIRES**⚠️ AVERTISSEMENT**

Toute modification ou usage non autorisé de pièces ou d'accessoires non fournis ou approuvés par Sunrise Medical peut changer la structure du fauteuil. Procéder ainsi annulera la garantie et pourrait créer un risque d'accident.

Voici quelques-uns des problèmes qui peuvent survenir :

1. Ajout d'un composant à l'armature, ce qui affecterait l'intégrité structurale du fauteuil.
2. Toute modification ou tout démontage peut potentiellement produire une situation dangereuse pour le passager ou son accompagnateur.

E. REDUISEZ LES RISQUES D'ACCIDENT**⚠️ AVERTISSEMENT**

1. AVANT d'utiliser le fauteuil, veillez à suivre une formation dispensée par votre conseiller en soins de santé sur l'utilisation sécuritaire de ce fauteuil.
2. Exercez-vous à vous pencher, saisir et effectuer des transferts jusqu'à ce que vous soyez conscient de vos limites. Faites-vous aider jusqu'à ce que vous sachiez ce qui peut causer une chute ou un basculement, et comment les éviter.
3. Vous devez savoir qu'il vous faut développer vos propres méthodes d'utilisation sécuritaire, les mieux adaptées à votre niveau de fonction et de capacité.
4. Ne tentez JAMAIS de nouvelle manœuvre sans aide si vous n'êtes pas sûr que vous pouvez l'effectuer sans danger.
5. Familiarisez-vous avec les lieux où vous prévoyez d'utiliser votre fauteuil. Repérez les dangers éventuels et apprenez à les éviter.

F. LISTE DE CONTRÔLE DE SÉCURITÉ**⚠️ AVERTISSEMENT**

Avant toute utilisation de votre système de siège:

1. Assurez-vous que la fixation et la quincaillerie de montage sont bien en place et serrées. Prêtez attention aux bruits, aux vibrations ou à tout changement dans la facilité d'emploi. (Ceux-ci peuvent desserrer la quincaillerie ou endommager votre fauteuil.)
2. Remédiez aux problèmes immédiatement. Votre fournisseur agréé peut vous aider à repérer le problème et à y remédier.
3. Si votre fauteuil est doté de tubes anti-basculement, bloquez-les.

Le non-respect de ces avertissements pourrait endommager le fauteuil ou causer une chute, un basculement ou même une perte de contrôle et entraîner des blessures graves pour le passager ou d'autres personnes.

G. MODIFICATIONS ET REGLAGES**⚠️ AVERTISSEMENT**

1. Consultez votre fournisseur autorisé et demandez-lui d'adapter les composants du siège chaque fois qu'une modification ou un réglage doit être effectué.
2. Toute modification ou tout usage non autorisé de pièces non fournies ou approuvées par Sunrise peut modifier la structure du fauteuil. Procéder ainsi annulera la garantie et pourrait créer un risque d'accident.

Le non-respect de ces avertissements peut endommager le fauteuil ou causer une chute, un basculement ou même une perte de contrôle et entraîner des blessures graves pour le passager ou d'autres personnes.

H. CENTRE DE GRAVITÉ**⚠️ AVERTISSEMENT**

L'installation d'un dossier sur un fauteuil roulant peut affecter le centre de gravité de ce dernier, le faire basculer vers l'arrière et potentiellement blesser l'utilisateur.

I. TUBES ANTI-BASCULEMENT**⚠️ AVERTISSEMENT**

Dans la plupart des situations, les tubes anti-basculement servent à empêcher votre fauteuil de basculer en arrière.

1. Sunrise conseille d'utiliser des tubes anti-basculement.
2. Évaluez TOUJOURS la nécessité d'installer des dispositifs anti-basculement afin d'améliorer la stabilité du fauteuil et du système d'assise.

J. POUSSER OU SOULEVER**⚠️ AVERTISSEMENT**

N'utilisez jamais le dossier adapté JAYMC Fit pour déplacer ou pour soulever le fauteuil roulant.

1. N'utilisez jamais la poignée du dossier pour soulever le fauteuil roulant. Elle n'est prévue que pour enlever le dossier.
2. Une mauvaise utilisation du dossier en poussant ou en tirant pourrait entraîner son détachement accidentel du fauteuil roulant.

Le non-respect de ces avertissements peut endommager le fauteuil ou causer une chute, un basculement ou même une perte de contrôle et entraîner des blessures graves pour le passager ou d'autres personnes.

K. COMPATIBILITÉ**⚠️ AVERTISSEMENT**

Le système adapté JayMC Fit est conçu pour être compatible avec la plupart des fauteuils roulants, avec l'exception suivante :

1. Les fauteuils roulants dont l'angle est réglable par inclinaison ou basculement résultant en un angle de dossier supérieur à 60° par rapport à la verticale.

L'utilisation de dossier sur ces types de fauteuils roulants pourrait entraîner le détachement accidentel du dossier, avec pour conséquence une chute ou une blessure possible de l'utilisateur ou de l'aide-soignant.

L. SANGLES DE MAINTIEN (EN OPTION)

⚠ AVERTISSEMENT

Utilisez des sangles de maintien UNIQUEMENT pour aider le passager à maintenir une bonne posture. Une utilisation incorrecte de ces sangles peut provoquer des accidents graves, voire mortels.

1. Veillez à ce que l'utilisateur ne glisse pas vers l'avant du siège du fauteuil. Si cela se produit, il pourrait subir une compression du thorax ou suffoquer en raison de la pression exercée par la sangle.
2. La sangle doit être bien tendue, mais pas au point de gêner la respiration. Vous devez pouvoir passer la main ouverte à plat entre la sangle et l'utilisateur.
3. Une cale sous-abdominale ou un dispositif similaire peut être utile pour vous empêcher de glisser dans le fauteuil. Demandez au médecin, à l'infirmier ou au thérapeute si un tel dispositif est nécessaire.
4. N'utilisez une sangle de maintien que si l'utilisateur peut vous aider. Veillez à ce que l'utilisateur puisse ôter la sangle facilement en cas d'urgence.
5. N'utilisez JAMAIS les sangles de maintien :
 - a. Comme système de retenue d'un patient. Un système de contention nécessite une ordonnance médicale.
 - b. Sur des utilisateurs comateux ou agités.
 - c. Comme système de retenue dans un véhicule. En cas d'accident ou d'arrêt brusque, l'utilisateur risque d'être éjecté du fauteuil. Les ceintures du siège ne peuvent pas empêcher ce genre d'accident. De plus, les ceintures ou sangles risquent d'entraîner d'autres blessures.

Le non-respect de ces avertissements pourrait endommager le fauteuil ou causer une chute, un basculement ou même une perte de contrôle et entraîner des blessures graves pour le passager ou d'autres personnes.

M. COUSSINS

⚠ AVERTISSEMENT

1. Les coussins adaptés JAYMC Fit sont conçus pour le soulagement de la plupart, mais pas de toutes, les pressions causées par la position assise.
2. Si vous avez des escarres de décubitus ou si vous risquez d'en avoir, il vous faudra peut-être un siège ou un dispositif spécial pour contrôler votre posture. Consultez votre médecin, votre infirmier ou votre thérapeute afin de savoir si vous avez besoin d'un tel dispositif pour votre bien-être.
3. Les bacs de siège ne sont pas conçus pour que l'on s'assie dessus. Il faut y placer un coussin ou un autre type de siège avant leur utilisation.

N. PIÈCES DE FIXATION

⚠ AVERTISSEMENT

Un grand nombre des vis, boulons et écrous de ce fauteuil sont des pièces de fixation spéciales à haute résistance. L'utilisation de pièces de fixation inadéquates peut provoquer un mauvais fonctionnement de votre fauteuil.

1. Utilisez UNIQUEMENT les pièces de fixation provenant d'un fournisseur agréé (ou des pièces de fixation de mêmes type et résistance, comme indiqué par les marques sur les têtes).
2. Des pièces de fixation serrées excessivement ou insuffisamment risquent de se rompre ou d'endommager certaines pièces du fauteuil.
3. Si des boulons ou des vis se desserrent, resserrez-les dès que possible.

Le non-respect de ces avertissements peut endommager le fauteuil ou causer une chute, un basculement ou même une perte de contrôle et entraîner des blessures graves pour le passager ou d'autres personnes.

O. POINTS DE PINCEMENT

⚠ AVERTISSEMENT

Des composants articulés ou réglables qui sont déplacés ou réglés créent un potentiel de point de pincement. Pour éviter les points de pincement :

1. Utiliser la paume de main ouverte pour verrouiller ou fixer la quincaillerie et les composants.
2. Soyez toujours conscient des zones de point de pincement et restez prudent.

MK-100292 Rev B

P. ACCESSOIRES DE SOUTIEN POSTURAL

⚠ AVERTISSEMENT

Lors de l'utilisation de composants détachables, réglables ou articulés :

1. Vérifiez le fonctionnement de tous les accessoires des composants mobiles qui peuvent être ajoutés à cet appareil.
2. Assurez-vous que ces éléments sont complètement réglés et verrouillés en position pour fournir le support nécessaire à l'utilisateur.
3. Des éléments tels des supports de tête, d'abducteurs et latéraux escamotables sont importants pour la sécurité et la santé de l'utilisateur, et doivent être vérifiés régulièrement pour s'assurer qu'ils ne se sont pas déplacés ou laissés déverrouillés par accident.

Le non-respect de ces avertissements peut endommager le fauteuil ou causer une chute, un basculement ou même une perte de contrôle et entraîner des blessures graves pour le passager ou d'autres personnes.

Q. MILIEU AMBIANT

⚠ AVERTISSEMENT

Votre fauteuil peut rouiller ou se corroder au contact de l'eau ou de toute humidité excessive. Dans la mesure du possible, évitez les conditions météorologiques extrêmes.

1. N'utilisez pas vos composants sous la douche, dans une piscine ou dans tout autre plan d'eau. Les pièces ne sont pas étanches et peuvent rouiller et se corroder à l'intérieur.
2. Évitez l'excès d'humidité (par exemple, ne laissez pas votre fauteuil dans une salle de bain humide lorsque vous prenez une douche).
3. Séchez vos composants dès que possible s'ils sont mouillés ou si vous les nettoyez à l'eau.



R. SÉCURITÉ DU SYSTÈME DE SIÈGE JAYMC Fit LORS D'UN DÉPLACEMENT EN VÉHICULE MOTORISÉ

⚠ AVERTISSEMENT

Le siège adapté JAYMC Fit a fait l'objet de tests dynamiques pour une utilisation dans un véhicule motorisé. Ce système est conforme à la norme ANSI-RESNA WC-20. Si le siège adapté JAYMC Fit doit être transporté dans un véhicule, il doit être monté sur un fauteuil roulant conforme aux exigences de la norme ANSI/RESNA WC-19. Pour la sécurité de l'utilisateur, suivez toutes les instructions d'installation, d'utilisation et d'entretien contenues dans ce manuel, ainsi que les instructions pour le transport dans un véhicule à moteur figurant ci-dessous.

1. Dans la mesure du possible, l'utilisateur doit être transféré sur le siège construit par l'équipementier du véhicule et les ceintures de sécurité du siège en question doivent être utilisées.
2. La distance entre le haut des épaules de l'utilisateur et le haut du dossier ne doit pas dépasser 16,5 cm (6,5 po).
3. Une étiquette du fauteuil roulant doit indiquer qu'il peut être utilisé comme siège dans un véhicule motorisé, qu'il a fait l'objet de tests conformément à la norme ISO 7176-19, et qu'il a été installé, utilisé et entretenu selon les instructions du fabricant.
4. En cas de remplacement du siège d'origine du fauteuil roulant, le nouveau siège doit être homologué pour le transport en fauteuil dans un véhicule à moteur, installé et utilisé comme indiqué dans les instructions du fabricant.
5. Le système de fixation du fauteuil et d'immobilisation du passager (WTORS, Wheelchair Tie-down and Occupant Restraint System) doit être compatible avec le fauteuil spécifique, être utilisé comme indiqué dans les instructions du fabricant et être conforme aux exigences de la norme ISO 10542.
6. Le fauteuil doit faire face à l'avant pendant le transport.

Si vous n'observez pas ces avertissements, votre fauteuil peut être endommagé; une chute, un basculement ou une perte de contrôle peut se produire et causer à l'utilisateur ou à d'autres personnes des blessures graves.

⚠ AVERTISSEMENT

Le propriétaire de cet équipement a la responsabilité de s'assurer que ce dernier est configuré et réglé par un revendeur agréé et conformément aux conseils d'un professionnel de santé. Le dossier et la quincaillerie peuvent nécessiter des contrôles de sécurité et de fonctionnement périodiques. Les réglages doivent être effectués par votre revendeur agréé. Utilisez toujours des pièces ou des accessoires recommandés ou approuvés par Sunrise Medical.

A. ENTRETIEN ET NETTOYAGE

1. Un entretien et un nettoyage corrects permettent d'améliorer les performances et de prolonger la durée d'utilisation de votre équipement.
2. Nettoyez régulièrement votre équipement. Le nettoyage régulier permettra de trouver les pièces desserrées ou usées et facilitera l'utilisation de l'équipement. Vous aurez besoin d'une solution détergente douce et de chiffons de nettoyage.
3. Si vous découvrez des pièces desserrées, usées, tordues ou endommagées, remplacez-les avant d'utiliser le système de siège.

B. CONTROLES DE SÉCURITÉ CRITIQUES

1. Fixations:

Sunrise Medical recommande de vérifier tous les six mois l'usure de toutes les pièces de fixation, comme des boulons dévissés ou des éléments brisés. Les pièces de fixation desserrées doivent être resserrées selon les instructions d'installation. Communiquez immédiatement avec votre revendeur agréé pour remplacer des éléments. Ne continuez pas d'utiliser le système après avoir détecté un élément desserré ou brisé.

C. NETTOYAGE FACILE

1. Housse du dossier et du coussin

- a. Retirez la housse du dossier en détachant le VelcroMD. Ouvrez la fermeture éclair sur la partie inférieure de la housse.
- b. Enlevez la mousse et retournez la housse.
- c. Fermez la housse pour éviter qu'elle ne s'accroche.
- d. Lavez-la dans la laveuse à l'eau tiède (50 °C).
- e. Laissez-la égoutter et séchez-la dans la sècheuse, à basse température.





REMARQUE: Aucun nettoyage à sec ni aucun lavage ou séchage industriel des housses. Elle ne doit pas être lavée à la vapeur. N'utilisez pas d'eau de Javel. Les symboles de lavage sont indiqués.

2. Coque du dossier

- a. La coque du dossier doit être régulièrement époncée avec de l'eau et du savon pour éviter l'accumulation de salissure et de crasse.

3. Éléments de positionnement

- a. Retirez les éléments un à la fois en notant leurs emplacements en vue du remontage.
- b. Les éléments de positionnement peuvent être époncés avec de l'eau et du savon.
- c. N'immergez PAS les éléments de positionnement dans de l'eau.

Symboles de lavage		8
	Lavez-la à la laveuse, à l'eau tiède (50 °C)	
	Quand c'est nécessaire, utilisez uniquement de l'eau de Javel sans chlore	
	Séchage par égouttage	
	Ne pas repasser	
	Ne pas laver à sec	

D. DIMENSIONS DU FAUTEUIL ROULANT 9 10

1. Le siège adapté JAYMC Fit est conçu pour pouvoir remplacer le garnissage des sangles du fauteuil roulant. Avant l'installation, déterminez si le fauteuil roulant utilisé comporte des tubes de dossier compatibles en mesurant la largeur entre ceux-ci, comme indiqué dans la Figure 5.
2. Vérifiez ensuite que les tubes de dossier sont d'un diamètre compatible. La quincaillerie du siège adapté JAYMC Fit peut être montée sur des tubes de dossier compris entre 19 mm (3/4 po) et 2,85 cm (1 1/8 po). Mesurez le diamètre de vos tubes de dossier (Figure 6) et reportez-vous au Tableau 2 pour vous assurer qu'ils sont compatibles.
3. Si vous n'êtes pas en mesure de déterminer la compatibilité des tubes de dossier, veuillez contacter votre fournisseur agréé Sunrise Medical ou le service à la clientèle de Sunrise Medical.



TABLEAU 2 Largeur du siège adapté (tous les galbes)	Diamètre du tube (B)			
	Largeur minimum		Largeur maximum	
25,4 à 45,7 cm (10 à 18 po)	po	cm	po	cm
	3/4	1,9	1 1/8	2,85



TABLEAU 1 Largeur* du dossier du siège adapté JAY Fit (tous les galbes)	Largeur des tubes de dossier de l'extérieur à l'extérieur des tubes (A)			
	Largeur minimum		Largeur maximum	
	po	cm	po	cm
10	9,7	24,6	12,3	31,2
12	11,7	29,7	14,3	36,3
14	13,7	34,9	16,3	41,3
16	15,7	40,0	18,3	46,4
18	17,7	45,1	20,3	51,5

A. RETRAIT ET REMPLACEMENT DE LA QUINCAILLERIE TH 11

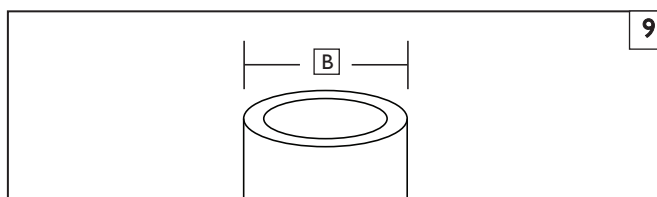
Après l'installation ou le réglage, le dossier peut être facilement retiré du fauteuil roulant s'il le faut.

1. Retrait:

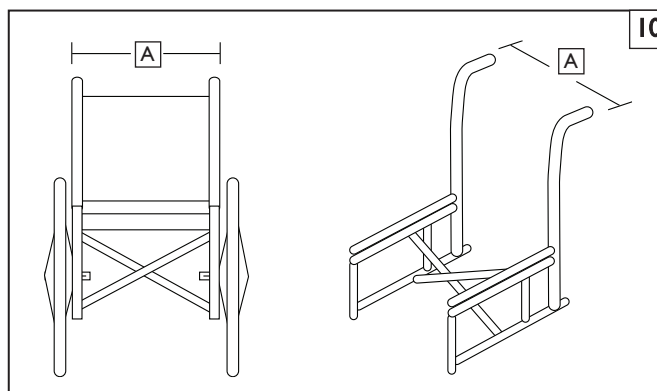
- a. Poussez les deux leviers de déblocage (A) vers l'avant pour débloquer la quincaillerie.
- b. Une fois les deux leviers en position avant, soulevez le dossier tout droit à l'aide de la poignée située sur le haut du dossier.

2. Remise en place correcte après le retrait:

- a. Pour refixer le dossier et les pinces de fixation, alignez les tiges (B) sur les pinces.
- b. Poussez le dossier en place sur les pinces de fixation (C).
- c. Les tiges s'enclenchent en position bloquée lorsque le dossier est correctement introduit.

3. Tiges de verrouillage:

Les tiges de verrouillage fournissent une sécurité qui empêche la séparation accidentelle du dossier du fauteuil roulant.

- a. Pour verrouiller, introduisez les tiges (D) dans les pinces de fixation (C).
- b. Retirez les tiges si une possibilité de dégagement rapide est souhaitée.

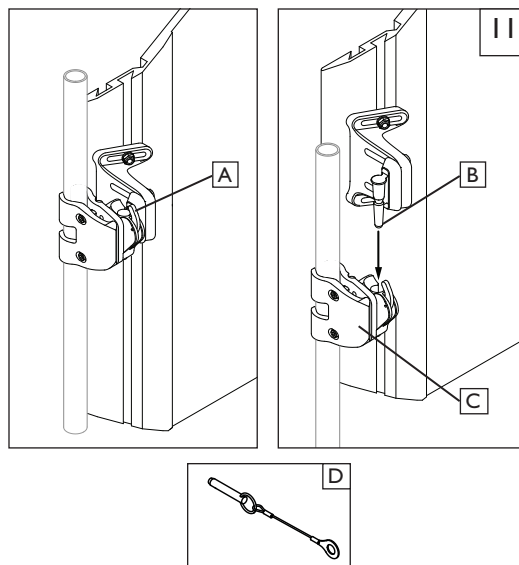
**⚠ AVERTISSEMENT**

Si vous doutez avoir entendu le « clic » de verrouillage, tirez le dossier à l'aide de la poignée pour vérifier qu'il est fermement verrouillé.

Le non-respect de cet avertissement pourrait endommager votre équipement ou causer une chute ou une perte de contrôle et entraîner des blessures graves pour le passager ou d'autres personnes.

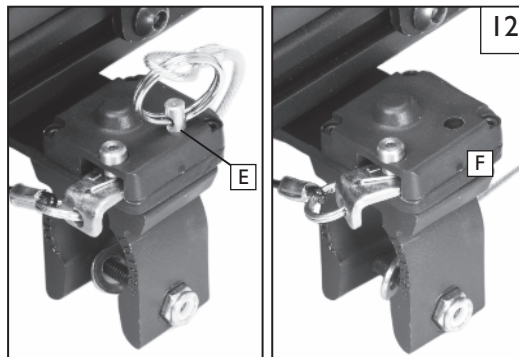
**B. ENLEVER OU INSTALLER LE SIÈGE A HAUTEUR RÉGLABLE** 12 13 14

Après l'installation ou le réglage, par le fournisseur autorisé, le dossier peut être facilement retiré du fauteuil roulant si nécessaire.

1. Retrait:

- a. Enlevez la tige de verrouillage (E) des deux pinces de fixation (F) sur le système de siège.
- b. Tirez sur le cordon (G) sous le siège pour débloquer la quincaillerie.
- c. Soulevez le siège de l'armature du fauteuil.

2. Installation correcte:

- a. Pour remettre en place le dossier, alignez les tiges (H) aux pinces de fixation (I).
- b. Poussez le dossier en place sur les pinces de fixation.
- c. Les tiges s'enclenchent en position bloquée lorsque le dossier est correctement introduit.

3. Tiges de verrouillage:

Les tiges de verrouillage fournissent une sécurité qui empêche la séparation accidentelle entre le dossier et le fauteuil roulant.

- a. Pour verrouiller, insérer les tiges (E) dans les pinces de montage (F) une fois le siège fixé.
- b. Retirez les tiges si une possibilité de dégagement rapide est souhaitée.

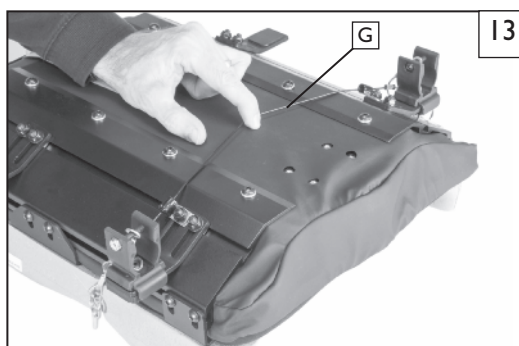
**⚠ AVERTISSEMENT**

TOUJOURS s'assurer d'insérer la tige de verrouillage lorsque vous avez terminé l'installation du siège ou du dossier. Testez-la pour vous assurer qu'elle est bien en place.

Le non-respect de cet avertissement pourrait endommager votre équipement ou causer une chute ou une perte de contrôle et entraîner des blessures graves pour le passager ou d'autres personnes.

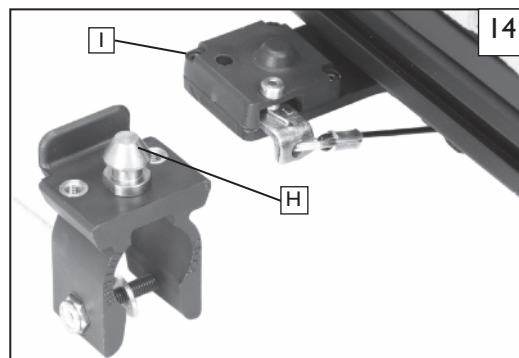

C. RÉGLAGES DE LA HAUTEUR ET DE LA LARGEUR DE LA TH QUINCAILLERIE 15

Veillez lire les instructions qui suivent avant de commencer l'installation. Pour installer le système adapté JAYMC Fit avec la quincaillerie en 2 points, il est préférable de commencer sans personne dans le fauteuil roulant. Une fois le système installé, l'utilisateur peut se rasseoir dans le fauteuil pour les réglages mineurs.

REMARQUE : Un emplacement plus haut sur les tubes de dossier est généralement préférable.

1. Réglage de la hauteur

- À l'aide d'une clé hexagonale de 4 mm, desserrez les vis de serrage (A)

REMARQUE : Sur les tubes de grands diamètres, il peut être nécessaire de retirer complètement les vis de serrage.

- Réglez et alignez les pinces de fixation (B) sur les tubes de dossier du fauteuil roulant à la hauteur désirée.
- Resserrez les vis de serrage à la main (A).
- Les pinces de fixation peuvent nécessiter des réglages latéraux supplémentaires afin d'assurer un alignement correct.

2. Réglages de la largeur 16

- À l'aide d'une clé de 10 mm, desserrez les écrous du support (C).
- Réglez les supports de manière égale vers l'intérieur ou l'extérieur afin que les tiges soient alignées avec les pinces de fixation sur les tubes de dossier. Resserrez légèrement les écrous du support.
- Une fois la quincaillerie à son emplacement optimal et symétrique, resserrez les écrous à 11,3 Nm (100 po-lb).

3. Fixation et alignement de la coque du dossier 17

- Fixez la coque du dossier sur les pinces de fixation de la quincaillerie en introduisant les tiges de montage (D) gauche et droite dans leurs pinces de fixation (E) respectives.
- Placez le dossier à l'emplacement approximatif par rapport au fauteuil et à l'utilisateur.
- Serrez les boulons sur l'intérieur de la tige de montage (D). Le couple de serrage recommandé est de 11,3 à 12,4 Nm (100 à 110 po-lb).
- Une fois tous les composants correctement alignés, serrez les vis de serrage (A) à environ 8,5 à 9,3 Nm (75 à 85 po-lb).
- Terminez en introduisant la tige de verrouillage dans la pince de fixation et en relâchant plusieurs fois pour vous assurer du bon fonctionnement.

4. Tiges de verrouillage

Les tiges de verrouillage fournissent une sécurité qui empêche la séparation accidentelle entre le dossier et le fauteuil roulant.

- Pour verrouiller, introduisez les tiges dans les pinces de fixation.
- Retirez les tiges si une possibilité de dégagement rapide est souhaitée.

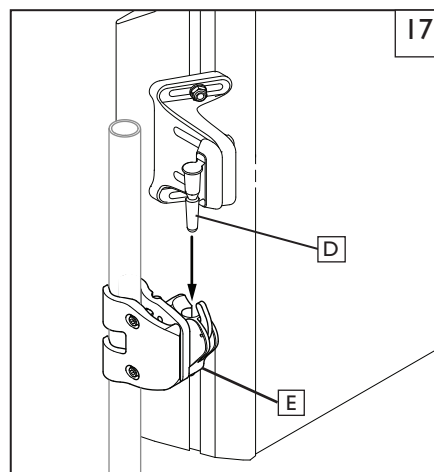
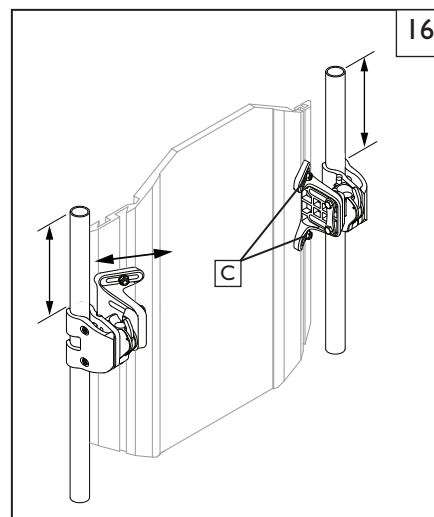
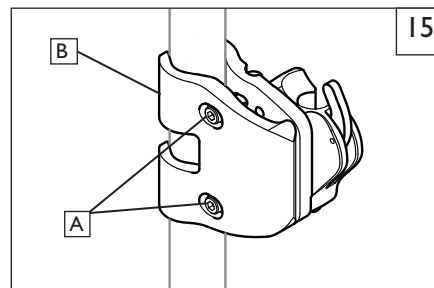

A. ÉLÉMENTS DE POSITIONNEMENT POUR LE SIÈGE

Réducteurs et bourre de coussin

B. ÉLÉMENTS D'ALIGNEMENT DE LA COLONNE VERTÉBRALE

Les éléments d'alignement de la colonne vertébrale sont conçus pour fournir un soutien formé de près dans un dossier « prêt-à-porter ». En fonction de votre pays, les éléments d'alignement de la colonne vertébrale peuvent être inclus avec votre dossier.

I. ÉLÉMENTS D'ALIGNEMENT DE LA COLONNE VERTÉBRALE INSTALLATION

- a. Demandez à l'utilisateur de ne pas s'appuyer contre le dossier en se penchant ou en se glissant partiellement vers l'avant dans la mesure du possible.
- b. Détachez la bande Velcro sur le rabat supérieur de la housse et soulevez la housse vers l'avant pour découvrir l'intérieur du dossier adapté JAYMD Fit.
- c. Placez le ou les éléments de positionnement sur le ruban autoagrippant à l'intérieur de la coque et rattachez le rabat supérieur de la housse. Tirez vers le bas pour vous assurer que la couture supérieure est alignée sur le haut de la coque. Dans le cas contraire, il peut être nécessaire de desserrer le bas de la housse.
- d. Faites tester le confort et le soutien de la colonne vertébrale actuels par l'utilisateur et répétez les étapes a à c jusqu'à ce que l'ajustement soit terminé.
- e. Il est possible d'utiliser plusieurs configurations et combinaisons d'éléments d'alignement de la colonne vertébrale. Si des formes ou dimensions supplémentaires d'alignement de la colonne vertébrale sont nécessaires, veuillez communiquer avec votre revendeur ou Sunrise Medical au 800 333-4000.
- f. Montage d'un appui-tête optionnel:
Le système adapté JAYMD Fit est équipé d'un plateau d'appui-tête universel. Pour le monter, utilisez des vis d'une longueur appropriée.
- g. Fixez la mousse et la housse à la coque:
Pour fixer la mousse et la housse au dossier du système adapté, enfiler le bord supérieur de la housse sur le rebord supérieur de la coque. Appuyez sur le dossier contre la coque, tirez les deux fermoirs de bouton sous le bas de la coque et enclenchez-les sur les boutons.

REMARQUE : Pour davantage d'information sur le système d'alignement de la colonne vertébrale adapté JAYMD Fit, veuillez consulter notre animation à www.sunrisemedical.com.

GARANTIE LIMITÉE DE 24 MOIS

1. Chaque système de siège adapté JAYMD Fit est soigneusement contrôlé et testé pour garantir des performances maximales. Chaque système de siège adapté JAYMD Fit est garanti contre tout défaut de matériau et de fabrication pendant 24 mois à compter de la date d'achat dans des conditions normales d'utilisation. Si une défaillance matérielle ou mécanique se produisait dans les 24 mois suivant la date d'achat initiale, Sunrise Medical s'engage, à sa discrétion, à réparer ou à remplacer gratuitement le système. Cette garantie ne couvre pas les trous, les déchirures ou les brûlures ainsi que la housse amovible du dossier.

2. Les réclamations et les demandes de réparation doivent être traitées par le fournisseur agréé le plus proche. À l'exception des garanties expresses mentionnées dans le présent manuel, toutes les autres garanties, y compris les garanties implicites de valeur marchande ou d'adaptation à un usage particulier, sont exclues. Aucune garantie ne s'étend au-delà de la présente description. En cas de non-respect des garanties expresses mentionnées, le recours du client se limite à la réparation ou au remplacement du produit. Les dommages causés par le non-respect d'une garantie ne peuvent en aucun cas inclure des dommages indirects ou excéder la valeur des biens non conformes vendus.

3. Les produits livrés par Sunrise Medical Pty. Ltd. en Australie sont accompagnés de la garantie Sunrise ne pouvant être exclue en vertu de la loi australienne sur la consommation. En cas d'une défaillance majeure du produit, vous avez droit à un produit de remplacement ou au remboursement du prix d'achat. En outre, vous avez droit à une indemnisation en cas de tout autre dommage ou perte raisonnablement prévisible. Vous avez également le droit de faire réparer ou remplacer les produits si ceux-ci ne sont pas de bonne qualité et si le défaut ne constitue pas une panne majeure. Les avantages proposés par cette garantie s'ajoutent à vos autres droits et recours prévus par la loi en ce qui concerne les produits auxquels se rapporte la garantie.

4. Pour toute question : communiquez avec le service à la clientèle de Sunrise Medical au | 800 333-4000.

Sunrise Medical • 2842 Business Park Ave. • Fresno, CA 93727 • États-Unis
Au Canada (800) 263-3390



SERVICE A LA CLIENTÉLE: 800.333.4000
www.SunriseMedical.com

©2016 Sunrise Medical (US) LLC
9.16 MK-100292 Rev. B