

JAY®



Jay® J2 Plus Back

User Instruction Manual & Warranty

Respaldo Jay® J2 Plus

Manual de Instrucciones y Garantía para el Usuario

Jay® J2 Plus Back

Manuel d'utilisation et garantie

Jay® J2 Plus Rückenlehne

Gebrauchsanweisung und Garantie

Schienale Jay® J2 Plus

Manuale d'uso e garanzia

Jay® J2 Plus Rugleuning

Gebruiksaanwijzing en Garantie

Jay® J2 Plus-ryggstöd

Instruktionsmanual och garanti

Jay® J2 Plus-ryggstøtte

Brukerhåndbok og garanti



J2 PLUS BACK AND ACCESSORIES	2
INSTALLATION INSTRUCTIONS	3
Side Plate Installation	3
Back Shell Installation	5
Seat to Back Angle Adjustment	7
Vanity Flap Adjustment	7
Growth Plate Adjustment.....	8
Lateral Bracket Installtion	8
Lateral Bracket Vertical Adjustment.....	8
REMOVAL AND REPLACEMENT	9
EASY MAINTENANCE AND CLEANING	10
WARRANTY	11

The J2 Plus Back is designed to supply the clinician with the means to provide the client with a back support that can accommodate a heavier load capacity and provide all the benefits of a solid back support.

Maximum User weight 650lbs (293Kg).

CAUTION– Installing a back support on a wheelchair may affect the center of gravity of the wheelchair and may cause the wheelchair to tip backwards potentially resulting in injury.

- CAUTION**–1) Maximum occupant weight for the J2 plus back is 650 lbs, the user should check weight restrictions of the chair on which the back will be placed.
 2) The J2 Plus back can be used up to 60 degrees tilt in space for stationary applications.
 3) While using a J2 Plus back on a tilt in space chair, the chair should be returned to is upright position when the occupant is being propelled.

Always assess the need for anti-tippers and amputee axle adapter brackets to be added to the wheelchair to help increase stability.

J2 PLUS BACK AND ACCESSORIES



INSTALLING THE J2 PLUS BACK

The J2 Plus Back is designed to replace the wheelchair's sling upholstery. The initial installation should be done as follows:

SIDE PLATE INSTALLATION

NOTE– Ensure the side plates are correct for 8° or straight back canes.

Tools: 3/16 Allen wrench

NOTE– It is recommended that the push handles (E) be installed in the tallest setting.

1. Remove the lower clamp assembly (A) from the left and right side plate (D), set aside with attaching hardware (B).
2. Attach the left side plate (D) to the push handle by loosening the upper clamp fastener to allow clamp (C) to slide over push handle, loosely secure clamp to push handle. Adjust side plate to the correct height, loosen and tighten clamp as required. Repeat process for the right side.
3. Install lower clamps by equally tightening the provided fasteners so that the gap between side plate and the lower clamp is equal from front to back. See figure.

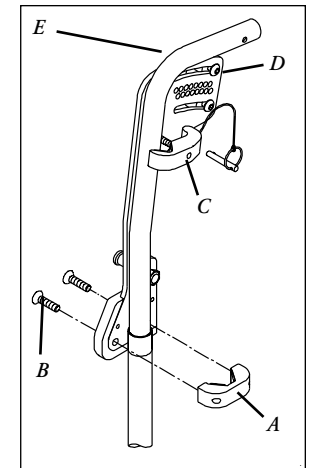

Figure 1

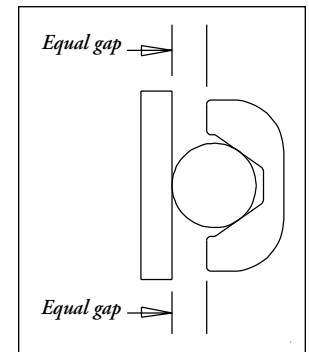

Figure 2 View from above

- Ensure both side plates are at the same height (A) by measuring to the bottom of the side plate from a fixed location on the chair.
- Adjust side plates to be parallel to push handles when looking down on the side plates from behind the chair. Tighten upper and lower clamps on both sides.

NOTE– For 8-degree side plates adjust the side plate so that the upper clamp fastener (B) is in the approximately same location of the slot for both side plates.

NOTE– It is important to ensure that both left and right side plates are installed at the same height and parallel to the push handles. Check that all fasteners are tight before moving on to the next step.

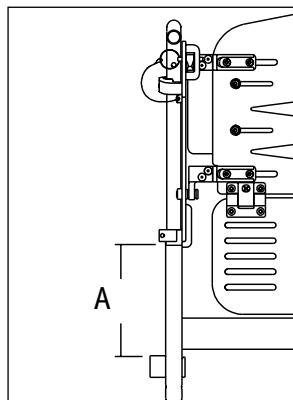

Figure 3

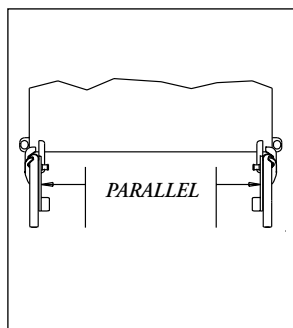

Figure 4

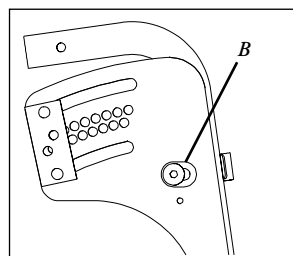

Figure 5

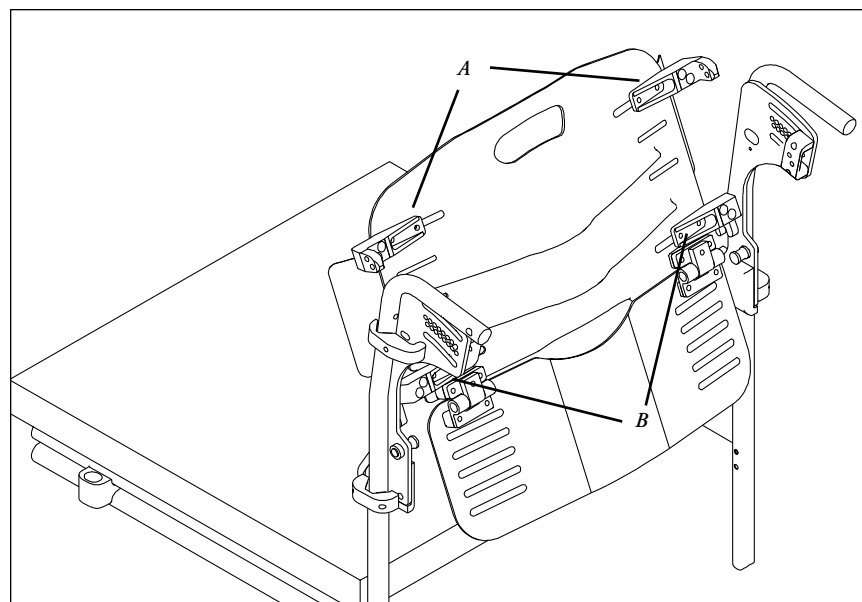

Figure 6

BACK SHELL INSTALLATION

Tools: 3/16 Allen wrench

- Loosen the upper (A) and lower (B) connectors by loosening the two fasteners that hold each connector to the back shell.

CAUTION– Loosen both fasteners equally to allow the connectors to freely slide back and forth but do not remove the fasteners or loosen more than required to achieve free sliding motion.

- Place back shell onto chair by adjusting both lower connectors to fit over pivot pins (C).
- Adjust both upper connectors to fit into back shell receiver (D).

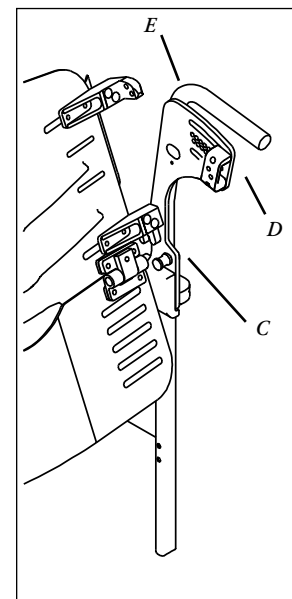

Figure 7

4. Install the both left and right retaining pins into the 12-degree position(F) through the side-plate(E), upper connector(A) and into the back shell receiver(D) **Figure 7**.
5. Adjust back shell to be centered between side plates (G)
6. Tighten both upper connector fasteners (H) while gently holding the upper connector inward towards the center of the chair.
7. Tighten both lower connector fasteners (I).
8. Back shell should rotate freely on pins and be easily removable.

NOTE– Important: Ensure that the back shell rotates freely and that the upper connectors do not hit the side plates. If required, adjust the side plate angle to achieve smooth operation.

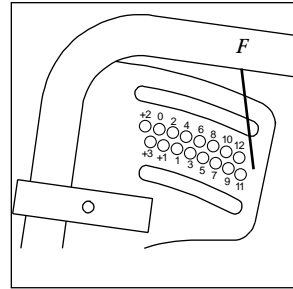

Figure 8

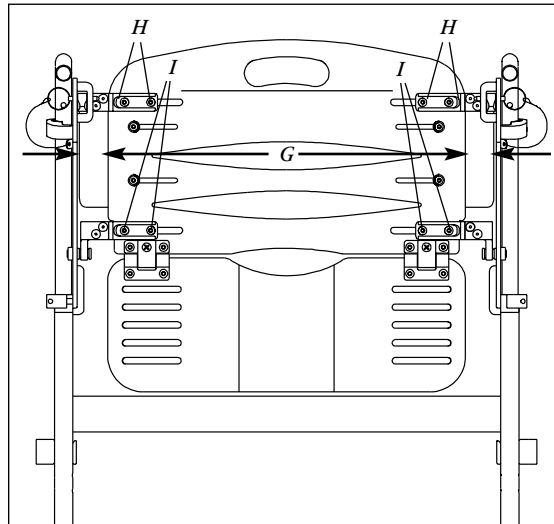

Figure 9

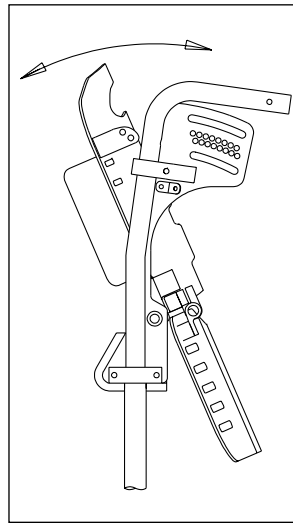

Figure 10

SEAT TO BACK ANGLE ADJUSTMENT (See **Figure 11**)

Tools: 3/16 Allen wrench

1. Remove the retaining pin (A) on each side plate.
2. Loosen the two fasteners (B) that hold the back shell receiver for both sides.
3. Rotate the back shell and right back shell receiver to the desired angle (C) and install retaining pin (A) through the right side plate, upper connector and back shell receiver. Repeat the process for the left side.
4. Tighten both fasteners (B) to secure the back shell receiver on each side

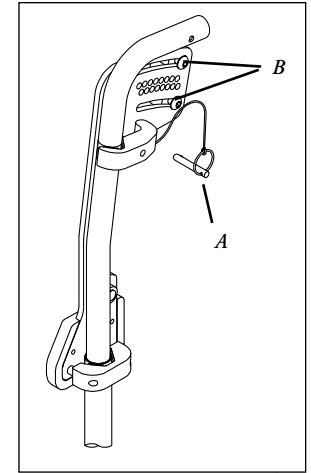

Figure 11

VANITY FLAP ADJUSTMENT:

Tools: 5/32 Allen Wrench

1. Loosen the button head cap screw (A) on both hinges to allow rotation of the vanity flap.
2. Rotate the vanity flap into the desired position.
3. Tighten both button head cap screws (A) to secure the vanity flap in position.

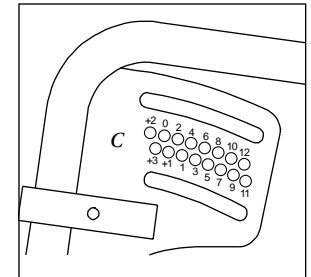

Figure 12 Angle Positions

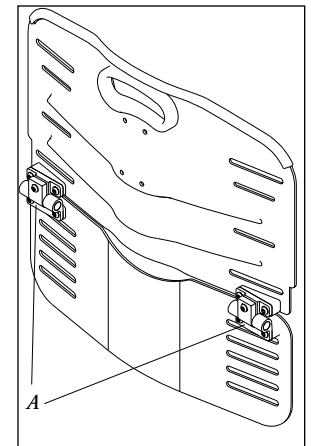

Figure 13

GROWTH PLATE ADJUSTMENT:

(Allows growth of the back to the width of the chair.)

Tools: 5/32 Allen wrench

1. Loosen the two fasteners that secure each growth plate.(A)
2. Slide the growth plate (B) to the desired position.
3. Tighten the two fasteners (A) for each growth plate to secure in the desired position.

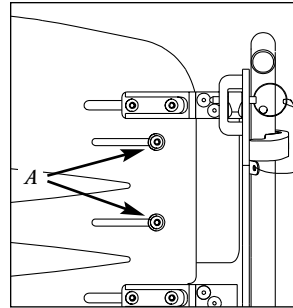

Figure 14

LATERAL BRACKET INSTALLATION Figure 16

Tools: 5/32 Allen wrench

1. Remove existing growth plate (A) assemblies from back assembly, set aside mounting hardware.
2. Install right side lateral assembly (B) and growth plate (A) with longer mounting hardware (C), leave fasteners loose. Repeat procedure for left side.
3. Slide growth plate / lateral assembly to desired position for both left and right assemblies.
4. Tighten mounting hardware.

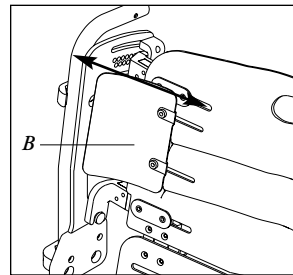

Figure 15

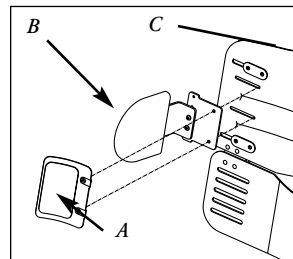

Figure 16

LATERAL BRACKET VERTICAL ADJUSTMENT Figure 17

Tools: 5/32 Allen wrench

1. Remove growth plate (A) and lateral assemblies (B) from back assembly.
2. Adjust lateral to desired vertical position.
3. Follow procedure for lateral bracket installation.

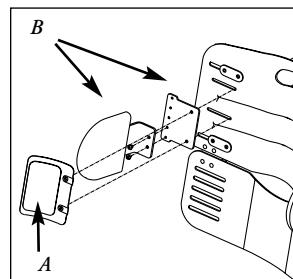

Figure 17

REMOVAL AND REPLACEMENT

Following installation and adjustment, the J2 Plus Back can be easily removed from the wheelchair if necessary. Simply remove both left and right retaining pins. Rotate the top of the Back shell forward and lift the Back up and out of the wheelchair. To re-install the Back, lower the back lower connectors to fit over the pivot pins. Rotate the top of the Back shell rearwards, ensuring both the left and right side upper connectors have fitted into their respective back shell receiver. Secure the back shell by installing both the left and right retaining pins through the side plate, upper connector and back shell receiver.

NOTE– The Back angle will not change when removed and re-installed on the wheelchair.

EASY MAINTENANCE AND CLEANING

Monthly cleaning and regular maintenance may help extend the life of your back support.

To clean cover

Remove the cover and turn it inside out. Close the zipper. Machine wash on warm cycle and drip or tumble dry on low heat. Do not use industrial dryers. Do not steam autoclave. Do not bleach.

NOTE– To refit cover after washing–

After cleaning, insert the back foam into the cover and zip closed. The zipper on the cover should be towards the bottom and rear of the foam. Using the Velcro® on the bottom flap of the cover attach the cover to the Velcro on the rear of the vanity flap. Ensure the foam fits snugly to the back shell and match the Velcro strips on the top flap of the cover with the Velcro strips on the top rear of the shell.

NOTE– Use only Jay designated covers on Jay products

To Clean Back Shell

Shell may be wiped clean with soap and water. No other maintenance should be required.

J2 PLUS BACK WARRANTY

Each J2 Plus Back is carefully inspected and tested to provide peak performance. Every J2 Plus Back is guaranteed to be free from defects in materials and workmanship for a period of 24 months from the date of purchase provided normal use. Should a defect in materials or workmanship occur within 24 months from the original date of purchase, Sunrise Medical will, at its option, repair or replace it without charge. This warranty does not apply to punctures, tears or burns, or to the back's removable cover. Claims and repairs should be processed through the nearest authorized supplier. Except for express warranties made herein, all other warranties, including implied warranties of merchantability and warranties of fitness for a particular purpose are excluded. There are not warranties, which extend beyond the description on the face hereof. Remedies for breach of express warranties herein are limited to repair or replacement of the goods. In no event shall damages for breach of any warranty include any consequential damages or exceed the cost of non-conforming goods sold.

EL RESPALDO J2 PLUS Y SUS ACCESORIOS	12
INSTRUCCIONES PARA SU INSTALACIÓN	13
Instalación de la Placa Lateral	13
Instalación de la Carcasa del Respaldo	15
Ajuste del Ángulo entre el Asiento y el Respaldo	17
Ajuste del Alerón de Confort.....	17
Ajuste de la Placa de Expansión	18
Instalación del Soporte Lateral.....	18
Ajuste Vertical del Soporte Lateral.....	18
EXTRACCIÓN Y REEMPLAZO	19
FÁCIL MANTENIMIENTO Y LIMPIEZA	20
GARANTÍA	21

El Respaldo J2 Plus está diseñado para brindar al técnico clínico los medios para poder dar al cliente un respaldo de soporte, el cual se adapta a una capacidad de carga pesada y provee todos los beneficios de un respaldo de soporte sólido.

Peso Máximo del Usuario 293 Kg.

ADVERTENCIA – El instalar un respaldo de soporte en un asilla de ruedas puede afectar el centro de gravedad de la silla y causar que la silla se caiga hacia atrás, resultando esto en posibles daños.

- Advertencia-1) El peso máximo del ocupante para el respaldo J2 plus es de 293 Kg. El usuario deberá verificar las restricciones de peso de la silla en la cual será colocado el respaldo.
- 2) El respaldo J2 puede ser usado en una inclinación de hasta 60 grados para utilidades fijas.
- 3) Cuando se utilice el Respaldo J2 Plus en una silla inclinada, la silla deberá volver a su posición derecha cuando el ocupante es impulsado.

Siempre evalúe la necesidad de anti vuelcos y puntales tutores de soporte para amputados para añadir a la silla de ruedas y así lograr un aumento de estabilidad.

EL RESPALDO J2 PLUS Y SUS ACCESORIOS



INSTALACIÓN DEL RESPALDO J2 PLUS

El Respaldo J2 Plus está diseñado para reemplazar la eslinga tapizada en la silla de ruedas. La instalación inicial deberá realizarse de la siguiente manera:

INSTALACIÓN DE LA PLACA LATERAL

NOTA – Asegúrese de que las placas laterales sean las correctas para 8[∞] o para tubos traseros rectos.

Herramientas: Llave Allen de 4,5 mm

NOTA – Se recomienda que las empuñaduras de empuje (E) sean instaladas en la posición más alta.

1. Retirar el ensamble de la abrazadera inferior (A) de la placa lateral derecha e izquierda (D), poner a un lado con sus respectivas partes (B).
2. Unir la placa lateral izquierda (D) con la empuñadura de empuje aflojando el perno de la abrazadera superior (C) permitiendo que la abrazadera se deslice sobre la empuñadura, luego asegurar ligeramente la abrazadera con la empuñadura de empuje. Graduar la placa lateral a la altura correcta, aflojando y ajustando la abrazadera según sea necesario. Repetir el mismo proceso en el lado derecho.
3. Instalar las abrazaderas inferiores ajustando por igual los pernos suministrados de manera que los espacios entre la placa lateral y la abrazadera inferior sean iguales tanto en la parte trasera como en la delantera.



Figura 1



Figura 2 Vista desde arriba

4. Asegúrese de que ambas placas estén a la misma altura (A) midiendo la parte inferior de la placa lateral desde una parte fija de la silla.
5. Acomodar las placas laterales para que estén paralelas a las empuñaduras de empuje mirando hacia abajo hacia las placas laterales desde atrás de la silla. Ajustar las abrazaderas superior e inferior en ambos lados.

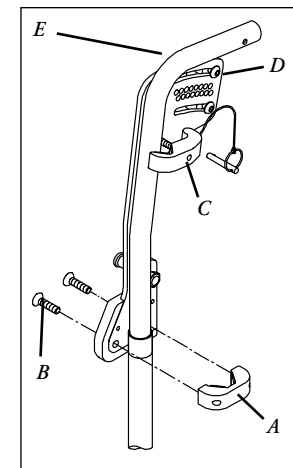
NOTA – Para placas laterales a 8 grados graduar la placa lateral de manera que el perno de la abrazadera superior (B) esté aproximadamente en la misma ubicación que la ranura para ambas placas laterales.

NOTA – Es importante asegurarse de que ambas placas laterales derecha e izquierda estén instaladas a la misma altura y paralelas a las empuñaduras de empuje. Verificar que los pernos estén ajustados antes de seguir con el próximo paso.

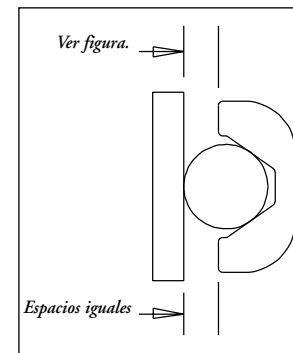

Figura 3



Figura 4

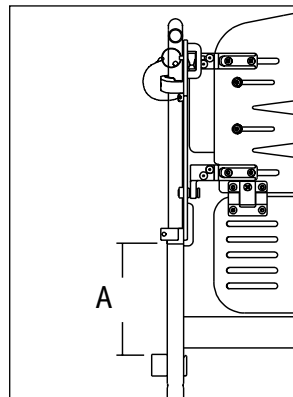

Figura 5

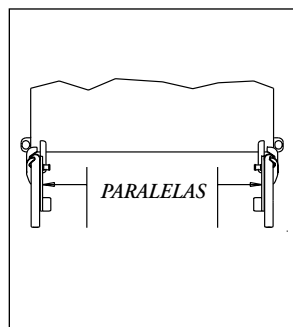

Figura 6

INSTALACIÓN DE LA CARCASA DEL RESPALDO

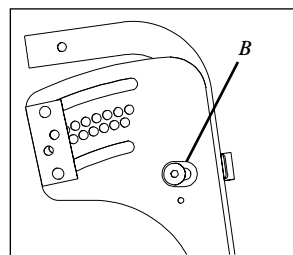
Herramientas: Llave Allen de 4,5 mm

1. Aflojar los conectores superior (A) e inferior (B) aflojando los dos pernos que sujetan cada conector a la carcasa del respaldo.

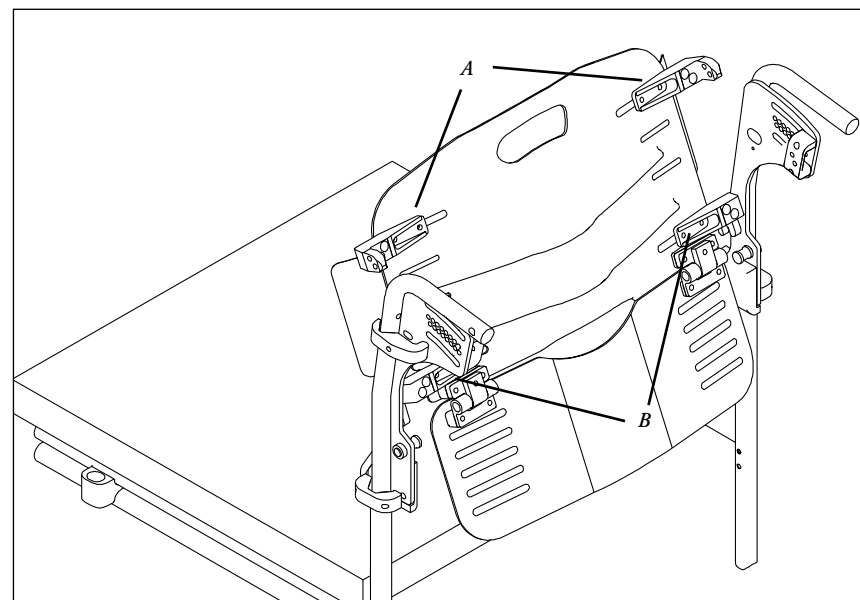
PRECAUCIÓN – Afloje ambos pernos por igual para permitir que los conectores se deslicen libremente, pero no remueva los pernos completamente o afloje más de lo que se necesiten aflojar para lograr que se deslicen libremente.

2. Colocar la carcasa del respaldo en la silla adaptando ambos conectores inferiores hasta que calcen sobre los pasadores de pivote (C).
3. Ajustar ambos conectores superiores hasta que calcen en el receptor de la carcasa del respaldo (D).



Figura 7

- Instalar ambos vástagos de retención, derecho e izquierdo en una posición de 12 grados (F) atravesando la placa lateral (E), el conector superior (A) hasta el receptor de la carcasa del respaldo (D) **Figura 7**.
- Graduar la carcasa del respaldo para que esté centrada entre las placas laterales (G).
- Ajustar ambos pernos del conector superior (H) mientras suavemente se sostiene el conector superior hacia adentro, hacia el centro de la silla.
- Ajustar ambos pernos del conector inferior (I).
- La carcasa del respaldo deberá rotar libremente en los vástagos y deberá poder quitarse fácilmente.

NOTA – Importante: Asegúrese de que la carcasa del respaldo gire libremente y que los conectores superiores no choquen con las placas laterales. Si es necesario, gradúe el ángulo de la placa lateral hasta lograr un funcionamiento suave.

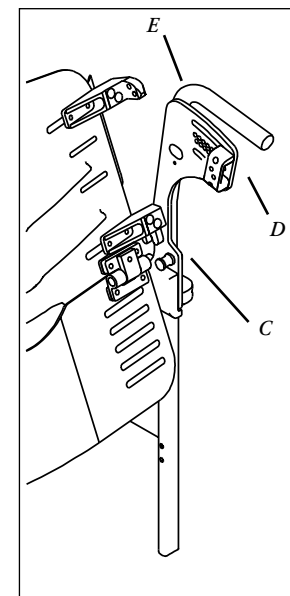

Figura 9



Figura 8

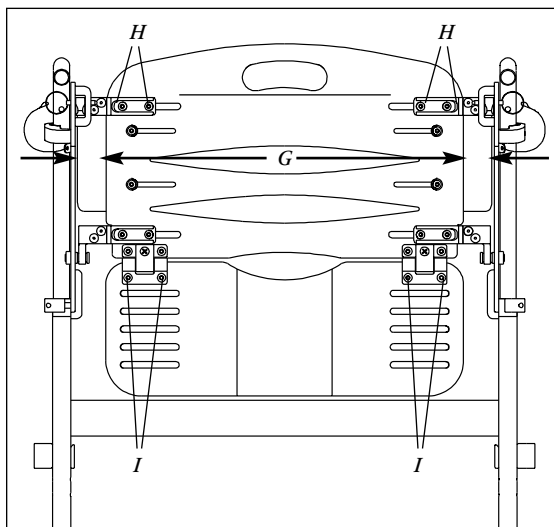

Figura 10

GRADUACIÓN DEL ÁNGULO ENTRE EL ASIENTO Y EL RESPALDO (Ver Figura 11)

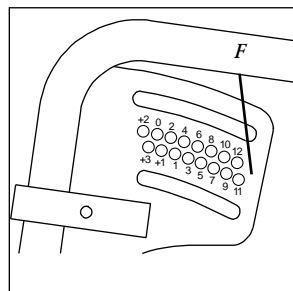
Herramientas: Llave Allen de 4,5 mm

- Retirar el vástago de retención (A) en cada placa lateral.
- Aflojar los dos pernos (B) que sostienen el receptor de la carcasa del respaldo en ambos lados.
- Girar la carcasa y el receptor derecho de la carcasa hasta el ángulo deseado (C) y colocar el vástago de retención (A) a través de la placa lateral derecha, el conector superior, hasta el receptor de la carcasa. Repetir el mismo proceso para el lado izquierdo.
- Ajustar ambos pernos (B) para fijar en ambos lados el receptor de la carcasa del respaldo.

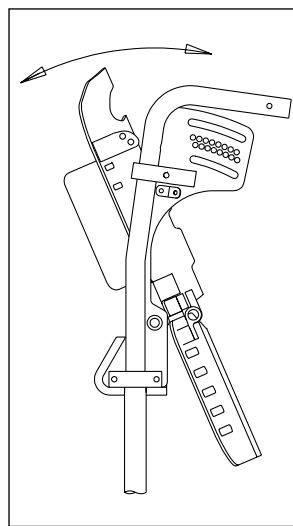

Figura 11

AJUSTE DEL ALERÓN DE CONFORT:

Herramientas: Llave Allen de 4 mm

- Aflojar el tornillo de cabeza hexagonal (A) en ambas bisagras para permitir la rotación del alerón de confort.
- Girar el alerón de confort a la posición deseada.
- Ajustar ambos tornillos de cabeza hexagonal (A) para ajustar el alerón de confort en posición.

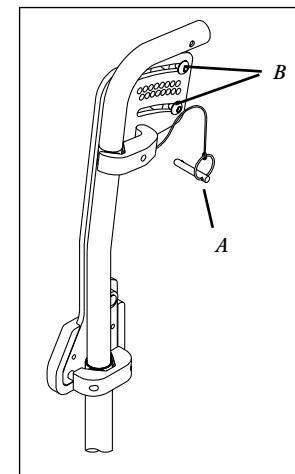

Figura 12 Posiciones del ángulo



Figura 13

AJUSTE DE LA PLACA DE EXPANSIÓN

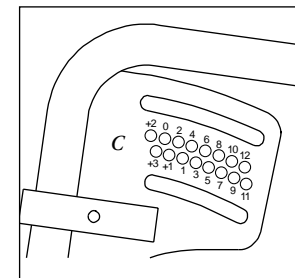
(permite expandir el respaldo al ancho de la silla)

Herramientas: Llave Allen de 4 mm

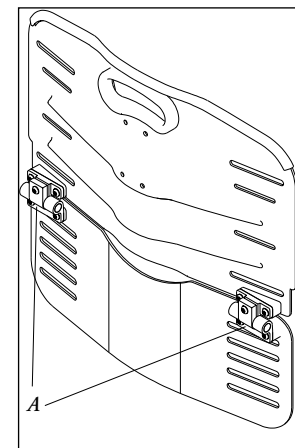
1. Aflojar los dos pernos que sujetan cada placa de expansión (A).
2. Deslizar la placa de expansión (B) hasta la posición deseada.
3. Ajustar los dos pernos (A) de cada placa de expansión para fijarla en la posición deseada.



Figura 14

INSTALACIÓN DEL SOPORTE LATERAL Figura 16

Herramientas: Llave Allen de 4 mm

1. Retirar del ensamble del respaldo el montaje existente de la placa de expansión (A), poner a un lado las partes de montaje.
2. Instalar el montaje lateral del lado derecho (E) con las partes de montaje más largas (C), dejar los pernos flojos. Repetir el mismo proceso para el lado izquierdo.
3. Deslizar la placa de expansión/ montaje lateral a la posición deseada para ambos montajes, derecho e izquierdo.
4. Ajustar las partes de montaje.

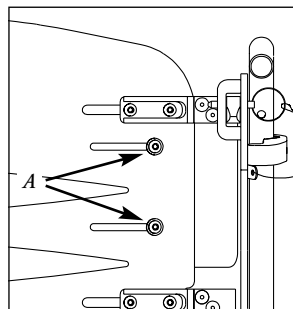

Figura 15



Figura 16

AJUSTE VERTICAL DEL SOPORTE LATERAL Figura 17

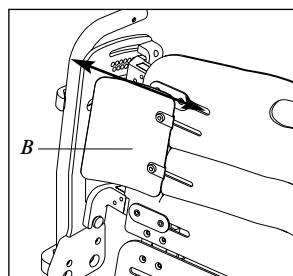
Herramientas: Llave Allen de 4 mm

1. Retirar del ensamble del respaldo la placa de expansión (A) y el montaje lateral (B).
2. Ajustar el montaje lateral a la posición vertical deseada.
3. Seguir los procedimientos para la instalación del soporte lateral.

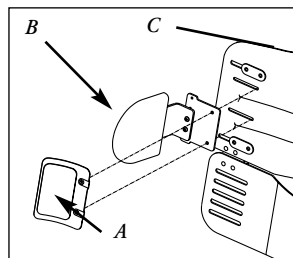

Figura 17

EXTRACCIÓN Y REEMPLAZO

Luego de la instalación y los ajustes, si fuera necesario, el respaldo J2 Plus puede ser retirado de la silla de ruedas. Simplemente retire ambos vástagos de retención, derecho e izquierdo. Gire la parte superior de la carcasa del respaldo hacia delante y levante el respaldo hacia arriba y fuera de la silla de ruedas. Para volver a instalar el Respaldo, baje los conectores inferiores del respaldo hasta que calcen sobre los pasadores de pivote. Gire la parte de la carcasa del Respaldo hacia atrás, asegurándose de que ambos conectores laterales superiores derecho e izquierdo hayan calzado en sus respectivos receptores en la carcasa del respaldo. Fije la carcasa del respaldo instalando ambos vástagos de retención, derecho e izquierdo atravesando la placa lateral, el conector superior, hasta el receptor de la carcasa del respaldo.

NOTA – El ángulo del Respaldo no cambiará al ser retirado e instalado nuevamente en la silla de ruedas.

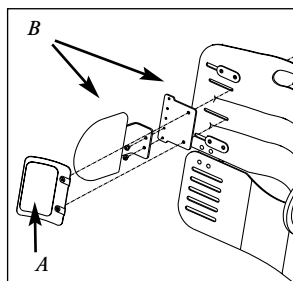
FÁCIL MANTENIMIENTO Y LIMPIEZA

Una limpieza mensual y un mantenimiento regular ayudará a extender la duración de su respaldo.

Para limpiar la funda

Retirar la funda y dar vuelta al revés. Cerrar el cierre cremallera. Lavar a máquina en un ciclo tibio, y secar por goteo o centrifugar con poco calor. No usar secadores industriales. No usar vapor autoclave. No usar lejía.

NOTA – Para volver a colocar la funda luego de ser lavada –Luego de ser lavada, insertar la goma espuma del respaldo dentro de la funda y cerrar el cierre cremallera. El cierre cremallera en la funda deberá estar ubicado hacia la parte inferior y trasera de la goma espuma. Utilizando el Velcro® en el reborde inferior de la funda, unir la funda con el Velcro en la parte trasera del alerón de confort. Asegúrese de que la goma espuma calce cómodamente en la carcasa del respaldo y que coincida con las tiras de Velcro en el reborde superior de la funda con las tiras de Velcro en la parte superior trasera de la carcasa.

NOTA – Utilizar solamente fundas recomendadas por Jay en los productos Jay.

Para Limpiar la Carcasa del Respaldo

La carcasa puede limpiarse con un trapo con agua y jabón. No requiere ningún otro mantenimiento.

GARANTÍA DEL J2 PLUS BACK

Cada Respaldo J2 Plus es cuidadosamente inspeccionado y probado para brindar máximos resultados. Cada Respaldo J2 Plus está garantizado contra defectos en el material y la mano de obra por un período de 24 meses bajo uso normal, desde la fecha de compra. Si ocurriera algún defecto en el material o mano de obra dentro de los 24 meses a partir de la fecha original de compra, Sunrise Medical lo reparará o reemplazará sin cargo, a su elección. Esta garantía no es aplicable a perforaciones, quemaduras o rasgaduras, como tampoco a la funda desmontable del respaldo. Reclamos y reparaciones deberán ser procesados a través del distribuidor autorizado más cercano. Excepto por las garantías expresas aquí, están excluidas todas las demás garantías, incluyendo las garantías implícitas de comerciabilidad y garantías de aptitud por un propósito en particular. No hay garantías que se extiendan más allá de la descripción en el presente documento. Las soluciones dadas por el incumplimiento de las garantías expresas aquí están limitadas a reparaciones y reemplazo de la mercadería. Bajo ningún evento deberán los daños por incumplimiento de cualquiera de las garantías incluir ningún daño consecuencial o exceder el costo de las mercaderías no conformes vendidas.

J2 PLUS BACK ET ACCESSOIRES	22
INSTALLATION	23
Installation des plaques latérales	23
Installation du dossier	25
Réglage de l'angle du siège par rapport au dossier	27
Réglage du volet inférieur du dossier	27
Réglage des plaques de maintien	28
Installation des taquets latéraux	28
Réglage vertical des taquets latéraux	28
RETRAIT ET REMPLACEMENT	29
ENTRETIEN ET NETTOYAGE FACILES	30
GARANTIE	31

Le J2 Plus Back a été conçu afin de fournir au patient un support dorsal capable de supporter une charge plus importante tout en offrant tous les avantages d'un solide maintien du dos.

Poids maximum de l'utilisateur : 293 kg

- Attention**–1) La charge maximale de l'occupant pour le dossier J2 plus back est de 293 kg. L'utilisateur est tenu de vérifier les restrictions pondérales du fauteuil sur lequel le dossier sera fixé.
- 2) Pour les applications stationnaires, le dossier J2 peut être utilisé jusqu'à une inclinaison de 60 degrés.
- 3) Lorsque vous utilisez le J2 Plus back sur un fauteuil tilt-in-space (inclinable), ce dernier doit être ramené à sa position verticale quand l'occupant est déplacé.

Toujours tester la stabilité du fauteuil et si nécessaire, ajouter des roulettes anti-bascule ou des supports d'adaptateur d'axe pour les personnes à qui il manque un membre.

J2 PLUS BACK ET ACCESSOIRES



MONTAGE DU DOSSIER J2 PLUS BACK

Le J2 Plus Back a été conçu pour remplacer le dossier en toile standard de votre fauteuil roulant. Pour installer le support dorsal, veuillez suivre les procédures suivantes :

INSTALLATION DES PLAQUES LATÉRALES

NOTE – Vérifiez que les plaques latérales sont correctes pour tubes arrière qui sont en position à 8° ou droite.

Outils : Clé hexagonale 4,5 mm

NOTE – Nous vous recommandons de positionner les poignées (E) servant à pousser le fauteuil le plus haut possible.

1. Retirez le bloc d'attache inférieur (A) des plaques latérales droite et gauche (D) et mettez-le de côté avec ses ferrures de fixation (B).
2. Fixez la plaque latérale gauche (D) à la poignée, en desserrant la fixation supérieure, pour permettre au collier de serrage (C) de glisser vers la poignée. Ne serrez pas complètement le collier à la poignée. Réglez la plaque latérale à la hauteur désirée, en serrant ou desserrant le collier selon le besoin. Répétez ces étapes pour la plaque latérale droite.
3. Remplacez le bloc d'attache inférieur en resserrant les attaches à force égale, de sorte que l'espace entre la plaque latérale et le bloc d'attache inférieur soit le même devant et derrière. Voir la figure.

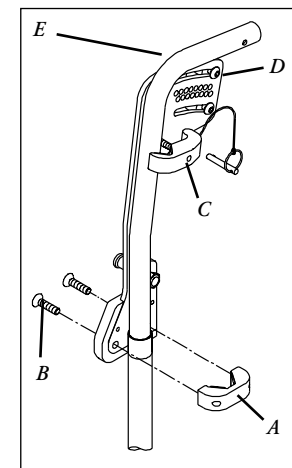

Figure 1

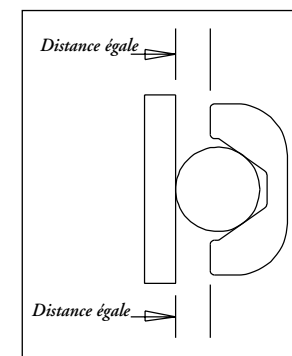

Figure 2 Vue d'en haut

4. Vérifiez que la hauteur des deux plaques latérales est la même de part et d'autre (A). Pour cela, prenez un point de repère sur le fauteuil et mesurez la distance qui le sépare du bas de la plaque latérale.

5. Réglez les plaques latérales de sorte que lorsque vous êtes placé derrière le fauteuil, elles soient parallèles aux poignées. Serrez les attaches inférieures des deux côtés.

NOTE – Pour les plaques latérales à 8°, réglez la plaque latérale de façon à ce que le collier de serrage supérieur (B) se trouve à peu près au même endroit que l'encoche des deux plaques.

NOTE – Il est important de s'assurer que les deux plaques latérales sont montées à la même hauteur et sont parallèles aux poignées. Avant de procéder à l'étape suivante, vérifiez que toutes les fixations sont bien serrées.

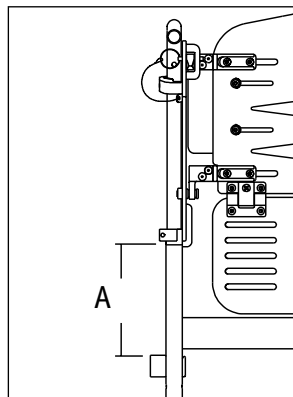

Figure 3

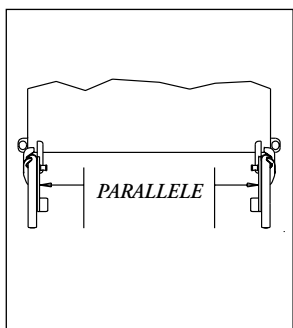

Figure 4

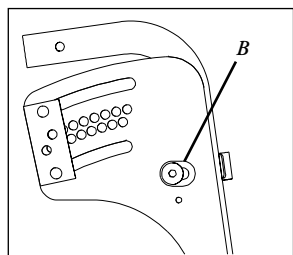

Figure 5

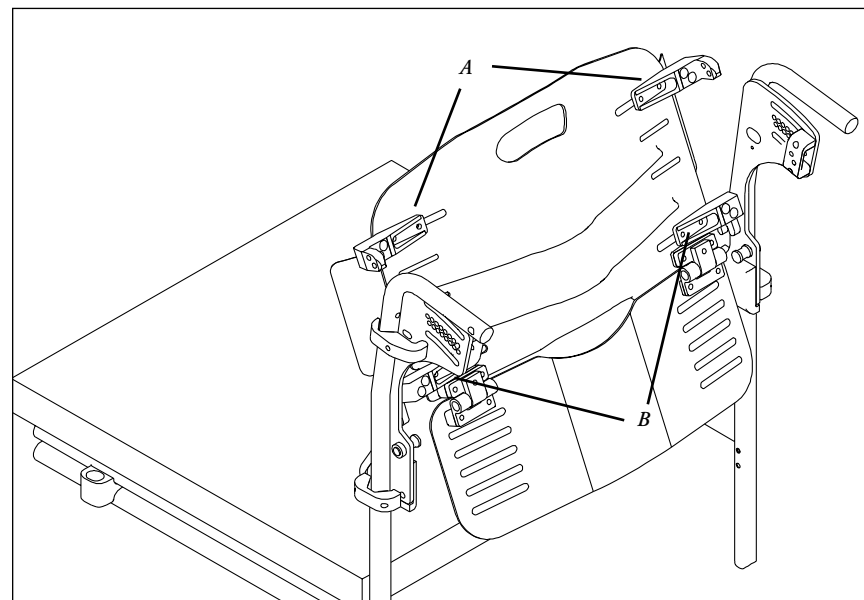

Figure 6

INSTALLATION DU DOSSIER

Outils : Clé hexagonale 4,5 mm

1. Desserrez les connecteurs supérieurs (A) et inférieur (B) en dévissant les deux attaches qui les fixent au dossier.

ATTENTION – Desserrez les deux attaches de la même façon pour permettre aux connecteurs de glisser sans gêne vers l'avant et l'arrière, mais ne retirez pas les attaches et ne les desserrez pas plus qu'il n'est nécessaire.

2. Positionnez le dossier sur le fauteuil en réglant les deux connecteurs inférieurs de sorte qu'ils s'enclenchent dans les axes de pivotement (C).

3. Réglez les deux connecteurs supérieurs de façon à ce qu'ils s'adaptent au récepteur du dossier (D).

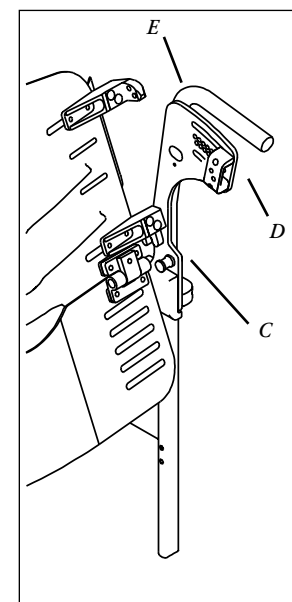

Figure 7

- Placez les goupilles de retenue gauches et droites en position 12 degré (F) à travers la plaque latérale (E), le connecteur supérieur (A) de façon à ce qu'elles viennent se loger dans le récepteur du dossier (D) **Figure 7**.
- Réglez le dossier de sorte qu'il soit centré entre les plaques latérales (G).
- Serrez les fixations des connecteurs supérieurs (H) tout en maintenant délicatement le connecteur supérieur à l'intérieur, vers le centre du fauteuil.
- Serrez les deux fixations de connecteurs inférieurs (I).
- Le dossier devrait maintenant pivoter sans aucune gêne et se retirer facilement.

NOTE – Important : Vérifiez que le dossier pivote sans gêne et que les connecteurs supérieurs ne viennent pas heurter les plaques latérales. Si cela est nécessaire, vous pouvez régler l'angle d'inclinaison des plaques latérales.

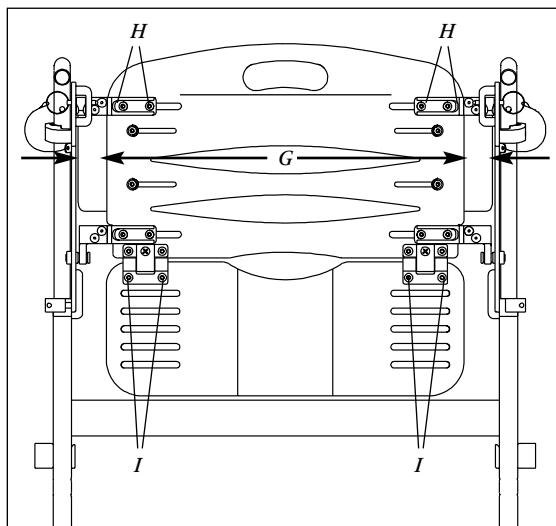

Figure 9

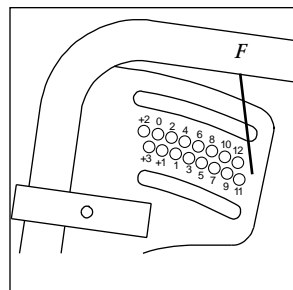

Figure 8

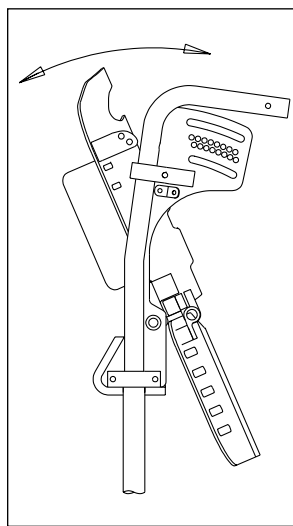

Figure 10

REGLAGE DE L'ANGLE D'INCLINAISON DU SIEGE PAR RAPPORT AU DOSSIER (Voir Figure 11)

Outils : Clé hexagonale 4,5 mm

- Retirez la goupille de retenue (A) des deux plaques latérales.
- Desserrez les deux attaches (B) qui maintiennent le récepteur du dossier.
- Faites pivoter le dossier et le récepteur du dossier à l'angle désiré (C) et replacez la goupille de retenue (A) à travers la plaque latérale droite, le connecteur supérieur et le récepteur du dossier. Répétez ces étapes pour la plaque latérale gauche.
- Resserrez les deux attaches (B) pour immobiliser le récepteur du dossier.

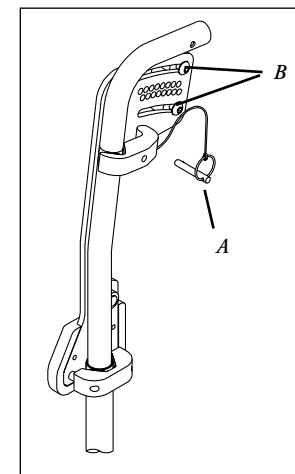

Figure 11

REGLAGE DU VOLET INFÉRIEUR DU DOSSIER :

Outils : Clé hexagonale 4 mm

- Devisssez les vis à tête cylindrique à six pans creux (A) situées sur les deux charnières pour permettre au volet inférieur du dossier de pivoter.
- Faites pivoter le volet inférieur du dossier en position désirée.
- Resserrez les deux vis à tête cylindrique à six pans creux (A).

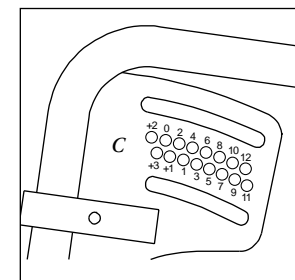

Figure 12 Positions d'angle

Figure 2

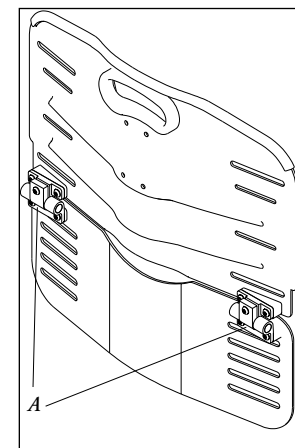

Figure 13

REGLAGE DES PLAQUES DE MAINTIEN :

(Permet de régler la largeur du fauteuil par rapport au dos.)

Outils : Clé hexagonale 4 mm

1. Desserrez les deux fixations (A) qui maintiennent les plaques de maintien.
2. Faites glisser les plaques de maintien (B) à la position désirée.
3. Resserrez les fixations (A) des plaques de maintien.

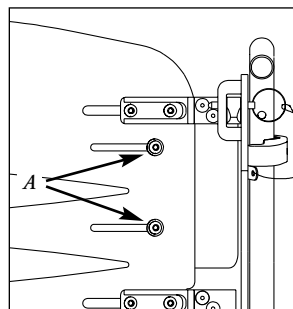

Figure 14

INSTALLATION DES TAQUETS LATÉRAUX Figure 16

Outils : Clé hexagonale 4 mm

1. Retirez les plaques de maintien (A) du dossier (si elles sont déjà en place) et mettez les ferrures de fixation de côté.
2. Fixez le taquet latéral droit (B) avec des ferrures de fixation plus longues (C). Ne les serrez pas complètement maintenant. Répétez cette étape pour le côté gauche.
3. Faites glisser les plaques de maintien/les taquets latéraux droits et gauches en position désirée.
4. Resserrez les fixations.

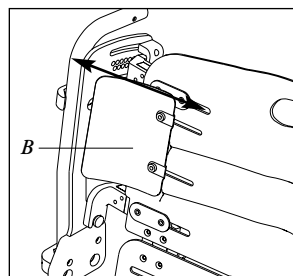

Figure 15

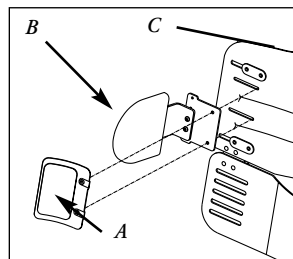

Figure 16

REGLAGE VERTICAL DES TAQUETS LATÉRAUX Figure 17

Outils : Clé hexagonale 4 mm

1. Retirez les plaques de maintien (A) et les taquets latéraux (B) du dossier.
2. Placez les taquets à la position verticale désirée.
3. Suivez les étapes de la procédure d'installation des taquets latéraux.

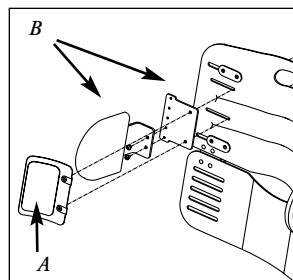

Figure 17

RETRAIT ET REMPLACEMENT

Après l'avoir installé et réglé, le J2 Plus Back s'enlève facilement du fauteuil, en cas de besoin. Il suffit pour cela de retirer les goupilles de retenue droite et gauche. Faites pivoter le dossier vers l'avant et sortez-le du fauteuil en le soulevant. Pour le remettre en place, abaissez les connecteurs inférieurs de sorte qu'ils s'enclenchent dans les axes de pivotement. Faites pivoter la partie supérieure du dossier vers l'arrière en vous assurant que les deux connecteurs supérieurs sont bien enclenchés dans leur récepteur respectif. Fixez le dossier en remplaçant les deux goupilles de retenue droite et gauche à travers les plaques latérales, le connecteur supérieur et le récepteur du dossier.

NOTE – Le fait de retirer et de replacer le dossier du fauteuil ne change rien à l'angle d'inclinaison que vous avez préalablement réglé.

ENTRETIEN ET NETTOYAGE FACILES

Un nettoyage mensuel et un entretien régulier pourront vous aider à conserver votre produit plus longtemps.

Nettoyage de la housse

Enlevez la housse et retournez-la. Fermez la fermeture. Lavez-la à la machine, à température moyenne. Vous pouvez la faire sécher sur étendoir ou en sèche-linge, à basse température. N'utilisez pas les sèche-linge industriels. Ne placez pas la housse dans un autoclave. N'utilisez pas de javel.

NOTE – Pour remettre la housse en place après l'avoir nettoyée –

Après le nettoyage, remplacez la mousse dans la housse et fermez la fermeture Éclair. La fermeture Éclair doit se trouver sous la mousse et à l'arrière. Avec le Velcro® situé sur le revers inférieur de la housse, attachez la housse au Velcro situé à l'arrière du volet inférieur du dossier. Assurez-vous que la mousse se loge confortablement sur le dossier. Vérifiez que les bandes Velcro situées sur le revers supérieur de la housse correspondent aux bandes Velcro situées en haut et à l'arrière du dossier

NOTE – Il est recommandé de n'utiliser que des housses Jay avec les produits Jay.

Nettoyage du dossier

Vous pouvez nettoyer le dossier avec un chiffon propre, de l'eau et du savon. Le dossier ne devrait normalement pas nécessiter plus d'entretien.

GARANTIE DU J2 PLUS BACK

Tous les J2 Plus Back sont rigoureusement inspectés et testés pour en assurer une performance optimale. J2 Plus Back est garanti contre tout vice de matériau et de fabrication pendant une période de 24 mois à compter de la date d'achat, dans la mesure où il est fait un usage normal du produit. Si un vice de matériau ou de fabrication venait à apparaître au cours des 24 premiers mois à compter de la date d'achat originale, Sunrise Medical pourra, à sa discrétion, le réparer ou le remplacer gratuitement. Cette garantie ne s'applique pas aux perforations, déchirures ou brûlures, ni à la housse amovible du dossier. Les réclamations et réparations doivent être effectuées auprès de votre fournisseur agréé le plus proche. Outre les garanties expresses décrites dans le présent document, toutes les autres garanties, y compris les garanties tacites de commercialité et les garanties de conformité à une fin particulière, sont exclues. Aucune garantie ne s'étend au-delà des présentes dispositions. Les recours pour non-respect des garanties expresses décrites, sont limités à la réparation ou au remplacement de la marchandise. En aucun cas, les dédommagements pour non-respect de la garantie ne comprendront des dommages-intérêts indirects ni ne dépasseront les coûts du matériel non conforme vendu.

J2 PLUS RÜCKENLEHNE UND ZUBEHÖR	32
MONTAGEANWEISUNGEN	33
Montage der Seitenplatten.....	33
Montage der Rückenschale.....	35
Winklereinstellung zwischen Sitz und Rückenlehne	37
Justierung der Dekorklappe.....	37
Justierung der Erweiterungsplatten	38
Montage des seitlichen Winkeleisens	38
Justierung des seitlichen Winkeleisens	38
ENTFERNEN UND WIEDER AUFSETZEN	39
LEICHTE WARTUNG UND REINIGUNG	40
GARANTIE	41

Die J2 Plus Rückenlehne ist dafür konzipiert, dem Krankenhausarzt die Möglichkeit zu verschaffen, den Patienten mit einer Rückenstütze, die sowohl eine schwerere Belastung trägt als auch alle Vorteile einer soliden Rückenlehne bietet, zu versorgen.

Höchstlast: 293 kg.

VORSICHT – Die Montage einer Rückenlehne auf einem Rollstuhl kann das Gleichgewichtszentrum des Rollstuhls verlagern und dazu führen, dass der Rollstuhl nach hinten kippt, so dass Verletzungsgefahr besteht.

- Vorsicht-1) Für die J2 Plus Rückenlehne ist das Höchstgewicht des Benutzers auf 293 kg beschränkt. Der Benutzer sollte sich über die Gewichtsbeschränkungen des Stuhls, auf den die Lehne montiert wird, erkundigen.
- 2) Die J2 Rückenlehne kann bei stationärem Gebrauch mit einem räumlichen Neigungswinkel bis zu 60 Grad benutzt werden.
- 3) Wenn die J2 Plus Rückenlehne auf einem räumlich kippbaren Stuhl verwendet wird, muss der Stuhl in die aufrechte Position gestellt werden, wenn er mit einer darauf sitzenden Person geschoben wird.

Beurteilen Sie in allen Fällen individuell, ob Kippschutzvorrichtungen oder Achsendapterstützen für Amputierte notwendig sind, die zur Stabilitätsverbesserung des Rollstuhls beitragen.

J2 PLUS RÜCKENLEHNE UND ZUBEHÖR



MONTAGE DER J2 PLUS RÜCKENLEHNE

Die J2 Plus Rückenlehne ist dazu entworfen, das Schlingenpolster des Rollstuhls zu ersetzen. Die Erstmontage sollte folgendermaßen ausgeführt werden:

MONTAGE DER SEITENPLATTEN

ACHTUNG – Sicherstellen, daß die Seitenplatten richtig sind für 8° oder aufrechte Rohre.

Werkzeug: 4,5 mm Inbusschlüssel

ACHTUNG –Es wird empfohlen, die Schiebestangen (E) auf die oberste Position zu stellen.

- Entfernen Sie die untere Klammerneinheit (A) links und rechts der Platte (D), und legen Sie sie samt den Befestigungsschrauben (B) beiseite.
- Befestigen Sie die linke Seitenplatte (D) an der Schiebestange, indem Sie die obere Befestigungsklammer (C) lockern, so dass die Klammer (C) über die Stange gleiten kann. Schrauben sie die Klammer locker an die Schiebestange. Stellen Sie die Seitenplatte auf die korrekte Höhe ein, indem Sie die Klammer entsprechend lockern bzw. festziehen. Wiederholen Sie den Vorgang auf der rechten Seite.
- Montieren Sie die unteren Klammern, indem Sie die mitgelieferten Schrauben gleichmäßig festziehen, wobei der Abstand zwischen der Seitenplatte und der unteren Klammer vorn und hinten gleich groß sein muss. Siehe Abbildung.

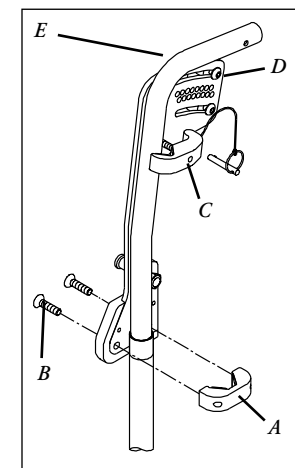

Figur 1

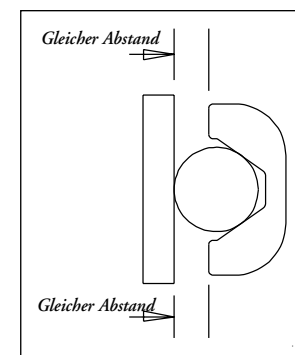

Figur 2 Ansicht von oben

4. Achten Sie darauf, dass beide Seitenplatten gleich hoch sitzen (A), indem Sie von einer bestimmten Höhe des Rollstuhls aus zum unteren Ende der Seitenplatten nachmessen.
5. Justieren Sie die Stellung der Seitenplatten, so dass sie parallel zu den Schiebestangen stehen, wenn man hinter dem Rollstuhl steht und auf die Seitenplatten hinunterblickt. Ziehen Sie auf beiden Seiten die oberen und unteren Klammern fest.

ACHTUNG – Bei 8 Grad-Seitenplatten justieren Sie die Platten so, dass die obere Klammerbefestigung (B) etwa mit der Stelle des Schlitzes für die Platten auf beiden Seiten übereinstimmt.

ACHTUNG – Es ist wichtig, dass die Seitenplatten links und rechts auf gleicher Höhe und parallel zu den Schiebestangen stehen. Vergewissern Sie sich, dass alle Schrauben fest sitzen, bevor Sie zum nächsten Schritt übergehen.

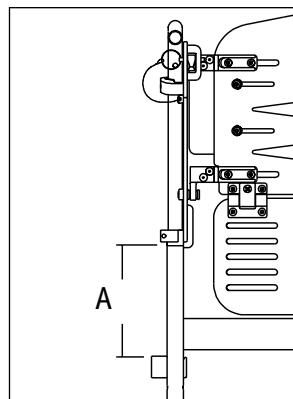

Figur 3

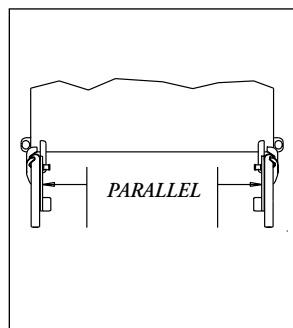

Figur 4

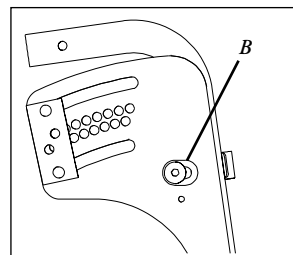

Figur 5

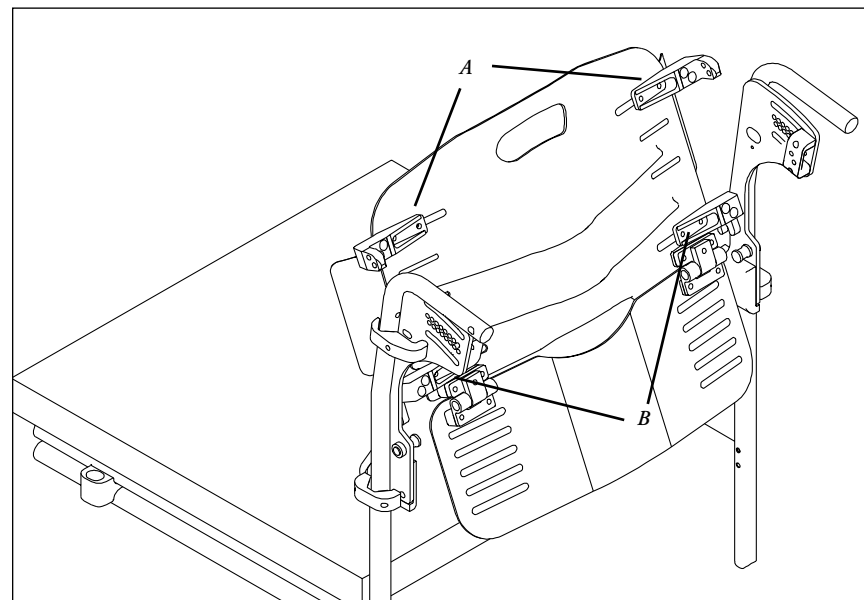

Figur 6

MONTAGE DER RÜCKENSCHALE

Werkzeug: 4,5 mm Inbusschlüssel

1. Lockern Sie das obere (A) und untere (B) Anschlussteil, indem Sie die zwei Schrauben lockern, mit denen jedes Anschlussteil an die Rückenschale befestigt ist.

VORSICHT – Lockern Sie jeweils beide Schrauben gleich weit, so dass die Anschlussteile frei hin- und hergleiten können, aber entfernen Sie die Schrauben nicht gänzlich, und lockern Sie sie nur so viel, wie für die Gleitbewegung nötig ist.

2. Setzen Sie die Rückenschale auf den Stuhl auf, indem Sie die beiden unteren Anschlussteile so einstellen, dass sie auf die Rasterungsstifte (C) zu stehen kommen.
3. Justieren Sie die beiden oberen Anschlussteile, so dass sie in die Einsteckhalterung (D) auf der Rückenschale passen.

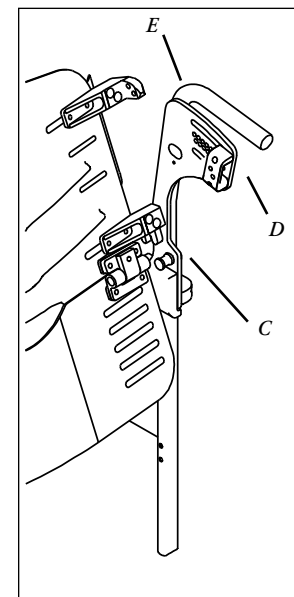

Figur 7

4. Setzen Sie links und rechts die Befestigungsstifte in der 12 Grad Position (F) durch die Seitenplatte (E), und durch das obere Anschlussstück (A) in die Einsteckhalterung an der Rückenschale (D) ein **Figur 7**.

5. Justieren Sie die Rückenschale, so dass sie in der Mitte zwischen den beiden Seitenplatten (G) steht.

6. Ziehen Sie die Schrauben (H) der beiden oberen Anschlussstücke fest, während Sie das obere Anschlussstück leicht nach innen, zur Stuhlmitte halten.

7. Ziehen Sie die Schrauben (I) der beiden unteren Anschlussstücke fest.

8. Die Rückenschale sollte auf den Rasterungsstiften frei drehbar und leicht abnehmbar sein.

ACHTUNG – Wichtig: Vergewissern Sie sich, dass die Rückenschale frei drehbar ist, und dass die oberen Anschlussstücke nicht gegen die Seitenplatten stoßen. Wenn nötig, justieren Sie den Winkel der Seitenplatten, um eine reibungslose Bewegung zu garantieren.

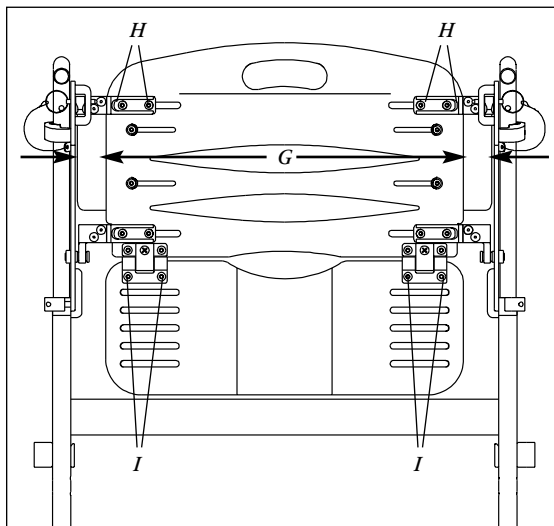

Figur 9

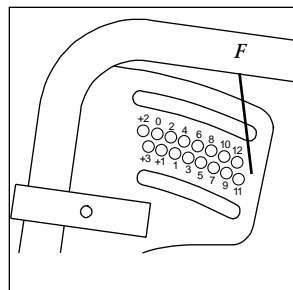

Figur 8

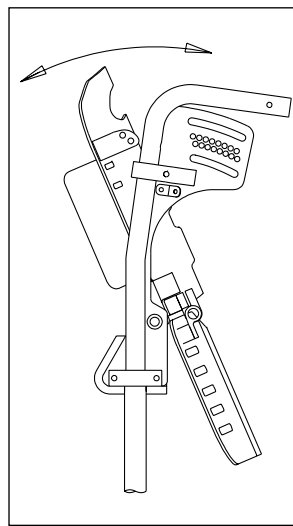

Figur 10

WINKLEINSTELLUNG ZWISCHEN SITZ UND RÜCKENLEHNE

(Siehe Figur 11)

Werkzeug: 4,5 mm Inbusschlüssel

1. Entfernen Sie den Befestigungsstift (A) von beiden Seitenplatten.
2. Lockern Sie die beiden Schrauben (B), mit denen die Einsteckhalterungen für die Rückenschale an den beiden Seiten befestigt sind.
3. Drehen Sie die Rückenschale und ihre Einsteckhalterung auf der rechten Seite auf den erwünschten Winkel (C), und setzen Sie den Befestigungsstift durch die rechte Seitenplatte und das obere Anschlussstück in die Einsteckhalterung für die Rückenschale ein. Wiederholen Sie den Vorgang auf der linken Seite.
4. Ziehen Sie beide Schrauben (B) an, bis die Einsteckhalterung für die Rückenschale auf beiden Seiten fest sitzt.

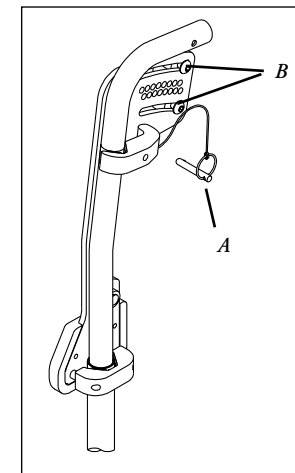

Figur 11

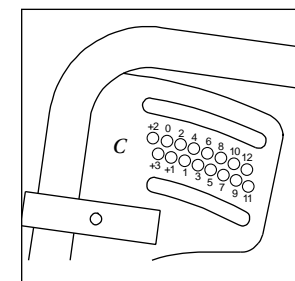

Figur 12 Winkelpositionen

JUSTIERUNG DER DEKORKLAPPE:

Werkzeug: 4 mm Inbusschlüssel

1. Lockern Sie die Inbusschraube (A) auf beiden Scharnieren, so dass die Klappe gekippt werden kann.
2. Bringen Sie die Klappe in die erwünschte Position.
3. Ziehen Sie beide Inbusschrauben (A) wieder an, um die Klappe in ihrer Stellung festzuhalten.

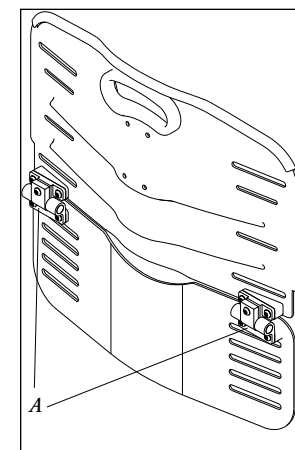

Figur 13

JUSTIERUNG DER ERWEITERUNGSPLETTEN:

(Erlaubt die Erweiterung der Rückenlehne auf die Breite des Stuhls).

Werkzeug: 4 mm Inbusschlüssel

1. Lockern Sie die beiden Schrauben (A), mit denen die Erweiterungsplatten befestigt sind.
2. Schieben Sie die Erweiterungsplatte (B) in die erwünschte Position.
3. Ziehen Sie die beiden Schrauben (A) an den Erweiterungsplatten wieder fest, um die erwünschte Position zu sichern.

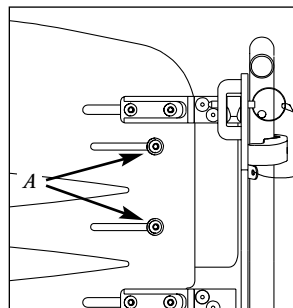

Figur 14

MONTAGE DES SEITLICHEN WINKELEISENS Figur 16

Werkzeug: 4 mm Inbusschlüssel

1. Entfernen Sie die ursprüngliche Erweiterungsplatten-Einheit (A) von der Rückenlehne, und legen Sie die Montageschrauben beiseite.
2. Montieren Sie das rechte seitliche Winkeleisen (B) mit längeren Schrauben (C), lassen Sie die Verschlüsse locker. Wiederholen Sie den Vorgang auf der linken Seite.
3. Schieben Sie die Einheit der Erweiterungsplatte samt seitlichem Winkeleisen auf beiden Seiten in die erwünschte Position.
4. Ziehen Sie die Befestigungsschrauben an.

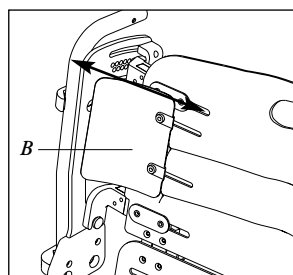

Figur 15

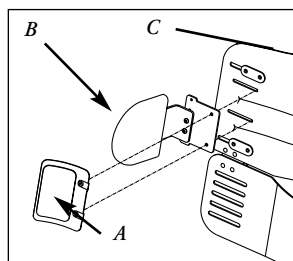

Figur 16

VERTIKALE JUSTIERUNG DES SEITLICHEN WINKELEISENS Figur 17

Werkzeug: 4 mm Inbusschlüssel

1. Entfernen Sie die Erweiterungsplatte (A) und die seitlichen Einheiten (B) von der Rückenlehne.
2. Justieren Sie die seitliche Einheit auf die erwünschte vertikale Position.
3. Folgen Sie den Anweisungen für die Montage des seitlichen Winkeleisens.

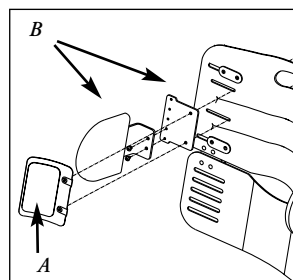

Figur 17

ENTFERNEN UND WIEDER AUFSETZEN

Nach der Montage und der Justierung kann die J2 Plus Rückenlehne, wenn nötig, auf einfache Weise vom Rollstuhl entfernt werden. Sie brauchen nur den linken und den rechten Befestigungsstift herausnehmen. Klappen Sie das Oberteil der Rückenschale nach vorn, und heben Sie die Rückenschale nach oben aus dem Rollstuhl. Um sie wieder aufzusetzen, schieben Sie die unteren Rückenlehnen-Anschlusssteile über die Rasterungstifte. Klappen Sie die Rückenschale rückwärts, und stellen Sie sicher, dass die oberen Anschlusssteile links und rechts in ihre Einsteckhalterungen eingerastet sind. Befestigen Sie die Rückenschale, indem Sie den linken und den rechten Befestigungsstift durch die Seitenplatte, das obere Anschlusssteil und die Einsteckhalterung auf der Rückenschale einsetzen.

ACHTUNG – Der Neigungswinkel verändert sich beim Entfernen und wieder Aufsetzen nicht.

LEICHTE WARTUNG UND REINIGUNG

Eine monatliche Reinigung und regelmäßige Wartung können dazu beitragen, die Lebensdauer der Rückenlehne zu verlängern.

Reinigung des Überzugs

Entfernen Sie den Überzug, und wenden Sie die Innenseite nach außen. Schließen Sie den Reißverschluss. Waschen Sie ihn in der Waschmaschine auf einem Warmwaschprogramm, und hängen Sie ihn auf, oder trocknen Sie ihn bei schwacher Hitze im Wäschetrockner. Nicht im Industrietrockner trocknen. Nicht im Dampfauto-calv sterilisieren. Kein Bleichmittel verwenden.

ACHTUNG – Um den Überzug nach dem Waschen wieder anzubringen –

Nach der Reinigung, schieben Sie den Schaumgummi wieder in den Überzug ein, und schließen Sie den Reißverschluss. Der Reißverschluss des Überzugs sollte sich unten und hinten am Schaumgummi befinden. Befestigen Sie den Überzug mit dem Klettverschluss des unteren Überzugslappen am Klettstreifen hinten auf der Dekorklappe. Vergewissern Sie sich, dass der Schaumgummi gut an der Schale anliegt, und befestigen Sie dann den Klettverschluss des oberen Überzuglappens an den Klettstreifen hinten am oberen Teil der Schale.

ACHTUNG – Verwenden Sie nur für Jay entworfene Überzüge auf Jay Produkten.

Reinigung der Rückenschale

Die Schale kann mit Wasser und Seife abgewaschen werden. Weitere Wartung dürfte nicht nötig sein.

GARANTIE AUF DIE J2 PLUS RÜCKENLEHNE

Jede J2 Plus Rückenlehne wird sorgfältig geprüft und auf ihre Höchstleistung getestet. Auf jede J2 Plus Rückenlehne wird ab dem Erstkaufsdatum eine 24 monatige Garantie gegeben, dass die Lehne frei von Material- und Herstellungsdefekten ist, unter der Voraussetzung, dass die Lehne normalem Gebrauch unterzogen wird. Sollte innerhalb von 24 Monaten ab dem Erstkaufsdatum ein Material-oder Herstellungsfehler auftreten, wird dieser von Sunrise Medical unentgeltlich repariert, oder die Firma stellt unentgeltlichen Ersatz, je nach dem Ermessen der Firma. Diese Garantie gilt nicht für Perforierung, Risse oder Verbrennungen, und gilt nicht für den abnehmbaren Überzug der Rückenlehne. Garantieansprüche müssen an den zuständigen, zugelassenen Fachhändler gestellt werden, etwaige Reparaturen müssen von ihm ausgeführt werden. Es sei denn, weitere Garantien würden hier ausdrücklich gegeben, sind alle anderen Garantien, einschließlich implizierter Garantien auf handelsübliche Qualität oder Eignung für einen bestimmten Zweck ausgeschlossen. Es bestehen keine anderen Garantien, die über das hier Aufgeführte hinausreichen. Die Behebung der Mängel, die unter die ausdrücklich erwähnten Garantiebedingungen fallen, beschränkt sich auf die Reparatur oder den Ersatz der betreffenden Ware. Unter keinen Umständen erstreckt sich der Garantieanspruch auf Folgeschäden oder wird der Preis, zu dem die defekte Ware verkauft wurde, überschritten.

SCHIENALE J2 PLUS ED ACCESSORI	42
ISTRUZIONI PER L'INSTALLAZIONE	43
Installazione della piastra laterale	43
Installazione del supporto rigido per lo schienale	45
Regolazione dell'angolo di inclinazione tra schienale e sedile	47
Regolazione del pannello posteriore di copertura	47
Regolazione della piastra che permette la crescita	48
Installazione della staffa laterale	48
Regolazione della staffa laterale verticale	48
ESTRAZIONE E SOSTITUZIONE	49
PULIZIA E MANUTENZIONE FACILI	50
GARANZIA	51

Lo schienale J2 Plus è stato concepito per offrire ai medici il modo di fornire ai clienti un supporto dorsale che possa sostenere un peso superiore ed offrire tutti i benefici di un supporto dorsale solido.

Peso utente massimo 293 kg.

ATTENZIONE – L'installazione di un supporto dorsale su una carrozzina può influire sul baricentro della carrozzina e farla ribaltare all'indietro, con il rischio di infortuni.

- Attenzione:**–1) Il peso massimo dell'utente con lo schienale J2 plus è di 293 kg, pertanto l'utente deve controllare il limite del peso per la carrozzina sulla quale si desidera montare lo schienale.
 2) Lo schienale J2 può essere utilizzato su carrozzine con angolo di inclinazione di fino a 60 gradi per le applicazioni stazionarie.
 3) Quando si usa uno schienale J2 con una carrozzina inclinabile, quest'ultima deve essere riportata alla posizione verticale quando l'utente deambula.

Valutare sempre la possibilità di aggiungere ruotine antiribaltamento e staffe di adattamento per il supporto per amputati alla carrozzina per aumentarne la stabilità.

SCHIENALE J2 PLUS ED ACCESSORI



COME INSTALLARE LO SCHIENALE J2 PLUS

The Schienale J2 Plus è stato studiato per sostituire la parte "ad imbracatura" dello schienale. L'installazione iniziale deve essere eseguita nel modo seguente:

INSTALLAZIONE DELLE PIASTRE LATERALI

NOTA – Accertarsi che le piastre laterali sono giusti per tubi a 8° oppure dritti.

Utensili: chiave per viti Allen da 4,5 mm

NOTA – Si consiglia di installare le maniglie (E) all'impostazione più alta.

1. Togliere il complessivo di morse inferiori (A) dalle piastre di destra e di sinistra (D), e mettere da parte con la ferramenta di montaggio (B).
2. Fissare la piastra laterale di sinistra (D) alla maniglia, allentando il fermo della morsa superiore per permettere alla morsa (C) di passare sopra la maniglia. Fissare la morsa in modo allentato alla maniglia. Regolare la piastra laterale all'altezza corretta, allentare od avvitare la morsa secondo necessità. Ripetere la procedura per il lato destro.
3. Installare le morse inferiori avvitando i fermi provvisti in maniera uguale di modo che lo spazio tra la piastra laterale e la morsa inferiore sia pari dal davanti al retro. Fare riferimento all'illustrazione.

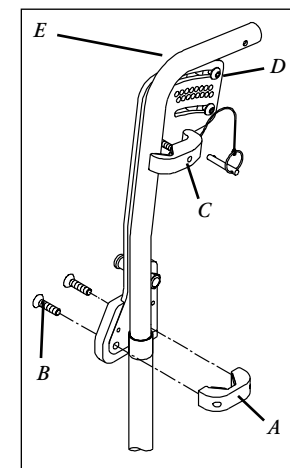

Figur 1

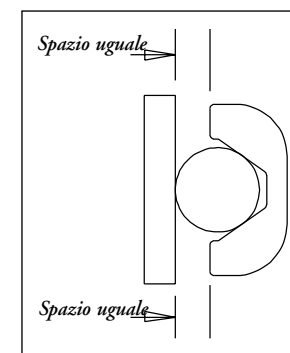

Figur 2 Vista dall'alto

4. Accertarsi che entrambe le piastre laterali siano alla stessa altezza (A) misurando dalla parte inferiore della piastra laterale ad una posizione fissa della carrozzina.
5. Regolare le piastre laterali di modo che siano parallele alle maniglie quando si guarda giù dalle piastre laterali dal retro della carrozzina. Stringere le morse inferiori e superiori da entrambi i lati.

NOTA – Per le piastre laterali da 8 gradi, regolare le piastre di modo che il fermo della morsa superiore (B) sia ubicato approssimativamente al livello della fessura di entrambe le piastre laterali.

NOTA – E' importante assicurarsi che sia le piastre di destra che quelle di sinistra vengano installate alla stessa altezza e parallele alle maniglie. Controllare che tutti i fermi siano stretti prima di passare alla fase successiva.

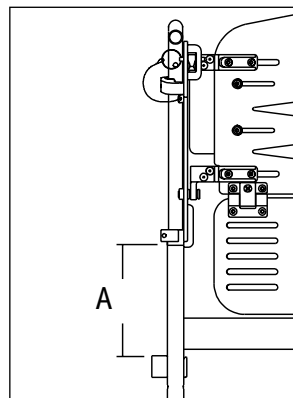

Figur 3

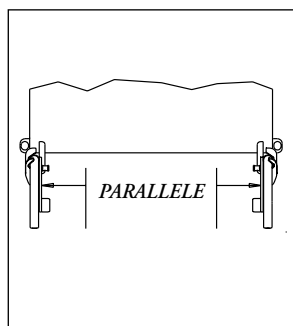

Figur 4

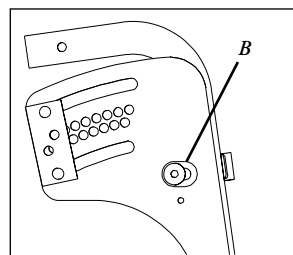

Figur 5

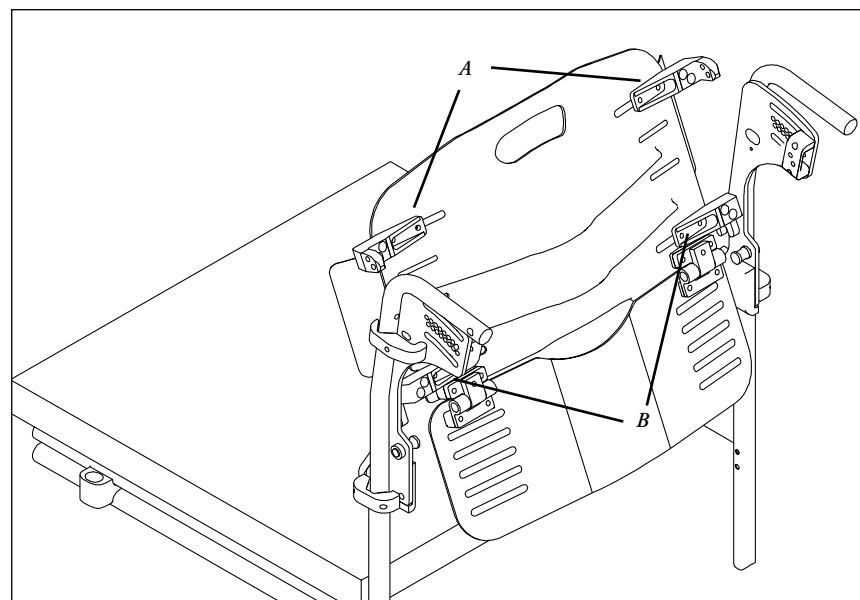

Figur 6

INSTALLAZIONE DEL SUPPORTO RIGIDO DELLO SCHIENALE

Utensili: Chiave per viti Allen da 4,5 mm

1. Allentare i connettori superiore (A) ed inferiore (B) allentando i due fermi che li fissano al supporto rigido dello schienale.

ATTENZIONE – Allentare entrambi i fermi in maniera uguale per permettere ai connettori di scorrere liberamente in avanti ed indietro. Non rimuovere i fermi né allentarli più del necessario per pervenire allo scorrimento libero.

2. Collocare il supporto rigido dello schienale sulla carrozzina regolando entrambi i connettori inferiori di modo che calzi sopra i perni (C).
3. Regolare entrambi i connettori superiori di modo che entrino nel ricevitore del supporto rigido dello schienale (D).

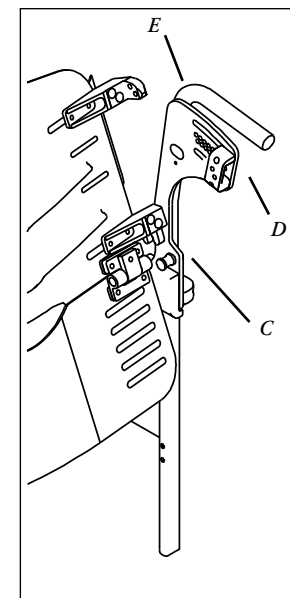

Figur 7

4. Installare entrambi i perni di ritenzione (sia destra che sinistra) alla posizione di 12 gradi (F) facendoli passare attraverso la piastra laterale (E), il connettore superiore (A) e nel ricevitore del supporto rigido dello schienale (D) **Figur 7**.
5. Regolare il supporto rigido dello schienale di modo che sia centrato tra le due piastre laterali (G).
6. Stringere entrambi i fermi superiori dei connettori (H) mantenendo il connettore superiore rivolto in dentro verso il centro della carrozzina.
7. Stringere entrambi i fermi del connettore inferiore (I).
8. Il supporto rigido dello schienale deve poter girare liberamente sui perni ed essere rimosso con facilità.

NOTA – Importante: accertarsi che il supporto rigido dello schienale giri liberamente e che i connettori superiori non tocchino le piastre laterali. Regolare l'angolo di inclinazione della piastra laterale per pervenire ad un funzionamento liscio se del caso.

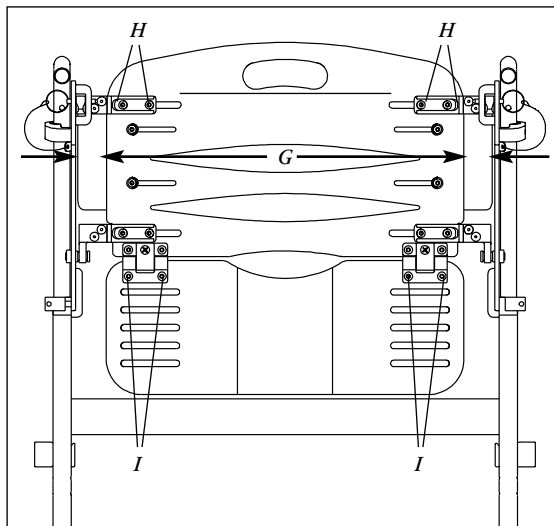

Figur 9

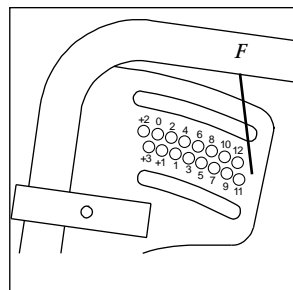

Figur 8

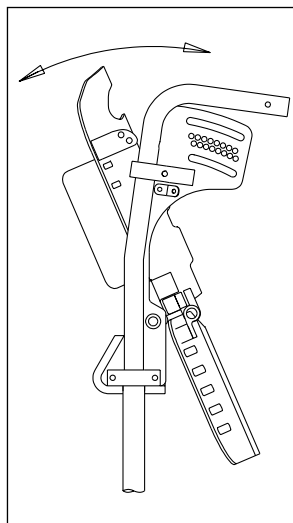

Figur 10

REGOLAZIONE DELL'ANGOLO DI INCLINAZIONE TRA IL SEDILE E LO SCHIENALE (Fare riferimento alla Figur 11)

Utensili: Chiave per viti Allen da 4,5 mm

1. Estrarre il perno di ritenzione (A) da ciascuna piastra laterale.
2. Allentare i due fermi (B) che tengono il ricevitore del supporto rigido dello schienale in posizione da entrambi i lati.
3. Ruotare il supporto rigido dello schienale ed il ricevitore di destra del supporto rigido dello schienale portandoli all'angolo desiderato (C) e montare il perno di ritenzione (A) facendolo passare attraverso la piastra laterale di destra, il connettore superiore ed il ricevitore del supporto rigido dello schienale. Ripetere la procedura per il lato sinistro.
4. Stringere entrambi i fermi (B) per fissare il ricevitore del supporto rigido dello schienale su entrambi i lati.



Figura 11



Figura 12 Posizioni di inclinazione

REGOLAZIONE DEL PANNELLO POSTERIORE DI COPERTURA:

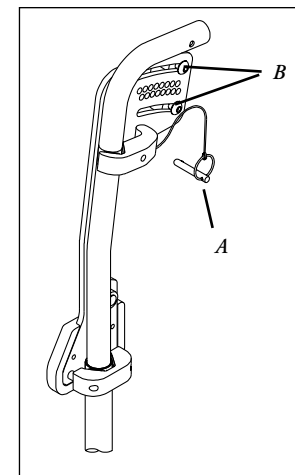
Utensili: Chiave per viti Allen da 4 mm

1. Allentare le viti ad incassatura (A) da entrambe le cerniere per permettere al pannello posteriore di copertura di girare.
2. Ruotare il pannello posteriore di copertura portandola alla posizione desiderata.
3. Riavvitare entrambe le viti ad incassatura (A) per fissare il pannello posteriore di copertura in posizione.

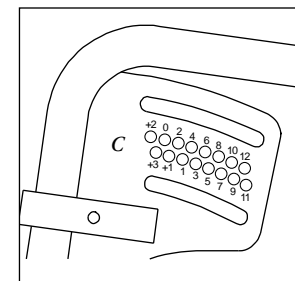
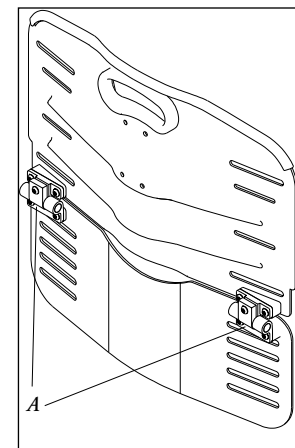

Figur 13

REGOLAZIONE DELLA PIASTRA CHE PERMETTE LA CRESCITA

(Permette che lo schienale si espanda alla larghezza della carrozzina).

Utensili: Chiave per viti Allen da 4 mm

1. Allentare i due fermi che fissano ciascuna piastra che permette la crescita in posizione (A).
2. Fare scorrere la piastra che permette la crescita (B) alla posizione desiderata.
3. Stringere i due fermi (A) per ciascuna piastra che permette la crescita per fissarla nella posizione desiderata.

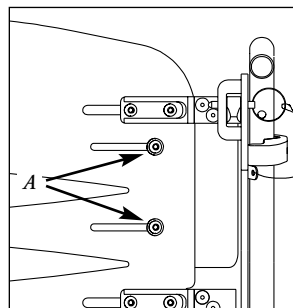

Figur 14

INSTALLAZIONE DELLA STAFFA LATERALE Figur 16

Utensili: Chiave per viti Allen da 4 mm

1. Togliere i complessivi della piastra che permette la crescita in dotazione (A), metterli da parte con il resto della ferramenta di montaggio.
2. Installare il complessivo laterale di destra (B) con la ferramenta di montaggio più lunga (C), lasciare i fermi allentati. Ripetere la procedura per il lato sinistro.
3. Fare scorrere la piastra che permette la crescita/il complessivo laterale alla posizione desiderata per il complessivo di sinistra e quello di destra.
4. Avvitare la ferramenta di montaggio.

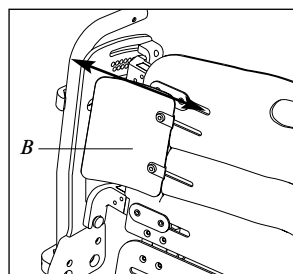

Figur 15

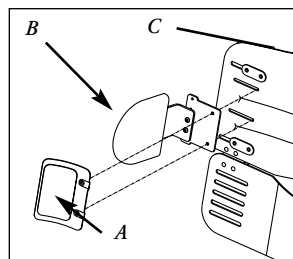

Figur 16

REGOLAZIONE DELLA STAFFA LATERALE VERTICALE Figur 17

Utensili: Chiave per viti Allen da 4 mm

1. Togliere la piastra che permette la crescita (A) ed i complessivi laterali (B) dal complessivo del retro.
2. Regolare il complessivo laterale, portandolo alla posizione verticale.
3. Seguire le istruzioni per il montaggio della staffa

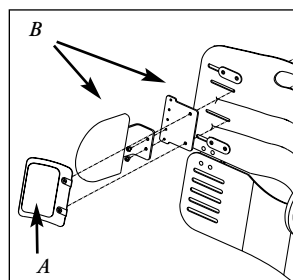

Figur 17

laterale.

ESTRAZIONE E SOSTITUZIONE

Dopo il montaggio e la regolazione, lo schienale J2 Plus può essere facilmente tolto dalla carrozzina se necessario. Basta estrarre i perni di ritenzione di destra e di sinistra. Far girare la parte superiore del Supporto rigido dello schienale in avanti e tirare lo schienale in su e via dalla carrozzina. Per reinstallare lo schienale, abbassare i connettori posteriori di modo che calzino sui perni. Ruotare la parte superiore del supporto rigido dello schienale indietro, assicurandosi che i connettori laterali superiori di destra e di sinistra siano inseriti nel rispettivo ricevitore del supporto rigido dello schienale. Fissare il supporto rigido dello schienale facendo passare i perni di ritenzione di destra e di sinistra attraverso la piastra laterale, il connettore superiore ed il ricevitore del supporto rigido dello schienale.

NOTA – L'angolo di inclinazione dello schienale non cambia quando si toglie e reinstalla lo schienale nella carrozzina.

PULIZIA E MANUTENZIONE FACILI

La pulizia mensile e la manutenzione regolare posso prolungare la vita utile dello schienale.

Come pulire la fodera

Togliere la fodera e rovesciarla. Chiudere la cerniera. Lavare in lavatrice con acqua tiepida e fare asciugare all'aria o in un essiccatoio a bassa temperatura. Non servirsi di essiccatoi industriali. Non mettere in autoclave a vapore. Non utilizzare candeggina.

NOTA – Per rimettere la fodera dopo il lavaggio –

Dopo la pulizia, inserire la schiuma dello schienale nella fodera e chiudere la cerniera. La cerniera della fodera deve essere rivolta verso il basso ed il retro della schiuma. Collegare la fodera al Velcro® ubicato sul retro del pannello posteriore di copertura, servendosi del Velcro ubicato sulla parte posteriore della fodera. Accertarsi che la schiuma calzi bene nel supporto rigido dello schienale ed allineare le strisce di Velcro del lembo superiore della fodera con quelle sulla parte superiore del supporto rigido.

NOTA – Utilizzare solo fodere Jay per i prodotti Jay.

Come pulire il supporto rigido dello schienale

Il supporto rigido può essere pulito con un panno inumidito ed insaponato. Non dovrebbe essere necessario alcun altro tipo di manutenzione.

GARANZIA DELLO SCHIENALE J2 PLUS

Ciascuno schienale J2 Plus viene rigorosamente ispezionato e provato per offrire la migliore performance. Ciascuno schienale J2 Plus è garantito esente da difetti materiali e di fabbricazione per un periodo di 24 mesi dalla data di acquisto se utilizzato normalmente. Nel caso in cui si scoprisse un difetto materiale o di fabbricazione entro 24 mesi dalla data originale di acquisto, la Sunrise Medical lo riparerà o sostituirà gratuitamente a sua discrezione. La garanzia non è applicabile a perforazioni, strappi o bruciature, né alla fodera removibile dello schienale. I reclami e le riparazioni devono avvenire tramite il fornitore autorizzato Jay più vicino. Ad eccezione delle garanzie esplicite contenute in questa sede, si esclude qualunque altra garanzia, incluse le garanzie implicite di commerciabilità e di idoneità ad un uso specifico. Non vi è alcuna garanzia che vada oltre la descrizione qui riportata. Nell'eventualità di violazione delle garanzie esplicite riportate in questa sede, il ricorso legale è limitato alla riparazione o sostituzione dei prodotti. I danni per violazione di garanzia non includeranno in alcun caso danni indiretti e non supereranno il costo dei prodotti non conformi venduti.

J2 PLUS RUGLEUNING EN ACCESSOIRES	52
INSTALLATIE INSTRUCTIES	53
Installatie van de zijplaten	53
Installatie van de rugleuning.....	55
Aanpassing invalshoek.....	57
Bijstellen van de dekklep	57
Bijstellen van de groeiplaat.....	58
Installatie van de zijsteunplaten	58
Verticale bijstelling van de zijsteunplaten	58
VERWIJDEREN EN MONTEREN	59
MAKKELIJK ONDERHOUD EN REINIGEN	60
GARANTIE	61

De J2 Plus Rugleuning voor Patiënten werd ontworpen om de clinicus in staat te stellen de patiënten te voorzien van een rugleuning die een zwaardere lading kan dragen en die daarbij ook alle voordelen van een stevige rugondersteuning biedt.

Maximum gewicht 293 kg.

OPGELET – Het installeren van een rugleuning op een rolstoel kan het zwaartepunt van de stoel beïnvloeden en kan achterover kantelen veroorzaken, wat tot verwondingen kan leiden.

- Opgelet**-1) Maximum gebruikersgewicht voor de J2 rugleuning is 293 kg, de gebruiker moet de gewichtsbepalingen van de rolstoel controleren vooraleer de leuning te monteren.
- 2) De J2 rugsteun kan worden gebruikt tot een maximale hoek van 60 graden bij stilstaand gebruik.
- 3) Wanneer de J2 rugsteun wordt gebruikt op een tilt-in-space rolstoel moet de rugsteun terug in de opwaartse positie worden geplaatst vooraleer de gebruiker plaatsneemt.

Indien nodig, installeer steeds anti-kiepers en draagasaanpasstukken voor geamputeerden om de stabiliteit te verhogen.

J2 PLUS RUGSTEUN EN ACCESSOIRES



INSTALLEREN VAN DE J2 PLUS RUGLEUNING

De J2 Plus Rugleuning is ontworpen om de losse bekleding van de rolstoel te vervangen. De aanvankelijke installatie dient als volgt te gebeuren:

INSTALLATIE VAN DE ZIJPLATEN

OPMERKING – Zorg ervoor dat de zijplaten correct zijn voor staven van 8° of vlakke rug.

Gereedschap: 4,5 mm inbussleutel

OPMERKING – Het is aanbevolen de handvatten (E) in de grootste stand te plaatsen.

1. Verwijder de onderste klembeugel (A) van de linker en rechter plaat (D) en seponeer samen met de bouten (B).
2. Monteer de linker zijplaat (D) op het handvat door de bovenste klem los te draaien zodat de klem (C) over het handvat kan glijden, maak de klem enigszins vast aan het handvat. Stel de zijplaat op de gepaste hoogte, maak de klem vast of los zoals gewenst. Herhaal dit voor de rechterkant.
3. Monteer de onderste klemmen door de geleverde bouten gelijkmatig vast te schroeven zodat de opening tussen de zijplaat en de onderste klem van voor naar achter gelijk is. Zie figuur.

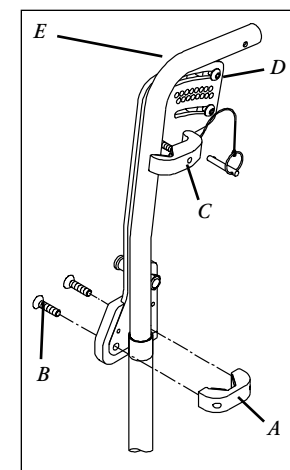

Figuur 1

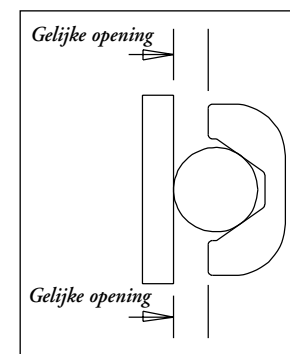

Figuur 2 Bovenaanzicht

4. Zorg ervoor dat beide zijplaten op dezelfde hoogte (A) zijn gemonteerd door af te meten vanaf de onderkant van de zijplaat tot op een vast punt op de rolstoel.

5. De zijplaten moeten evenwijdig lopen met de handvatten wanneer u vanaf de achterkant van de rolstoel neerkijkt op de zijplaten. Maak de onderste en bovenste klemmen aan weerszijden vast.

OPMERKING – Voor zijplaten van 8 graden dient u de platen zodanig bij te stellen dat de bout (B) van de bovenste klem zich voor beide kanten ongeveer op dezelfde plaats in de gleuf bevindt.

OPMERKING – Het is belangrijk dat zowel de linker als de rechter zijplaat op dezelfde hoogte zijn gemonteerd en evenwijdig met de handvatten. Controleer alle bouten op vastheid vooraleer u tot de volgende stap overgaat.

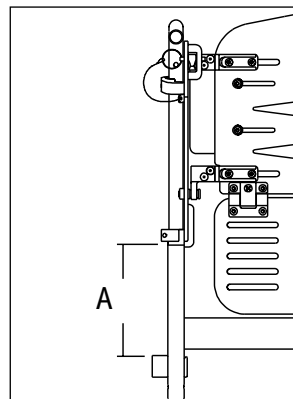

Figuur 3

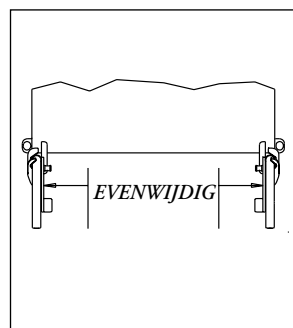

Figuur 4

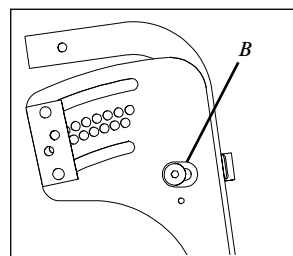

Figuur 5

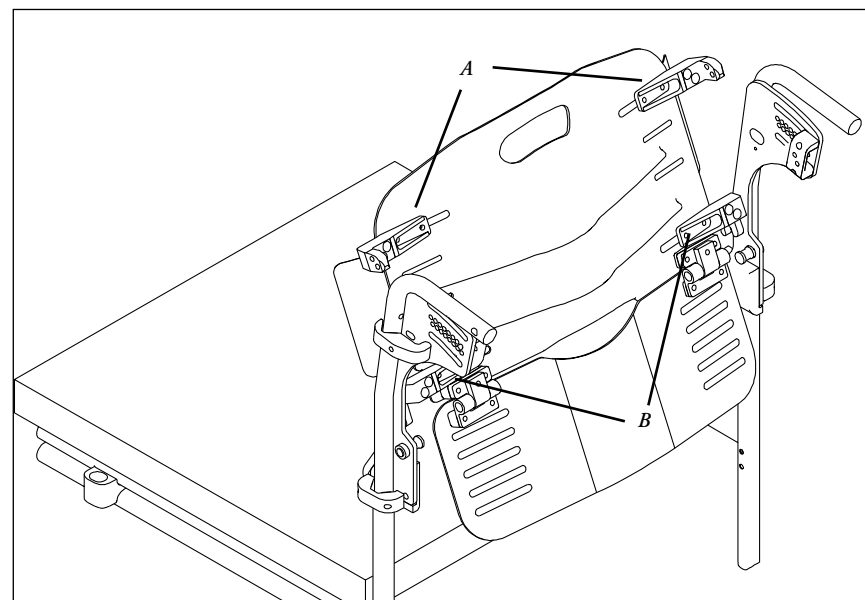

Figuur 6

INSTALLATIE VAN DE RUGLEUNING

Gereedschap: 4,5 mm inbusleutel

1. Maak de bovenste (A) en onderste (B) verbindingklemmen los door de twee bevestigingsmiddelen die de klemmen tegen de rugplaat houden, los te maken.

OPGELET – Maak de twee bevestigingsmiddelen gelijkmatig los zodat de verbindingklemmen vrij naar voor en achter kunnen glijden, maar verwijder ze niet of maak ze niet losser dan nodig is voor een soepele glijbeweging.

2. Plaats het rugchassis op de rolstoel door de twee onderste verbindingklemmen op de draaipennen (C) te passen.

3. Monteer de beide bovenste verbindingklemmen zodat ze passen op de ontvangeringang (D).

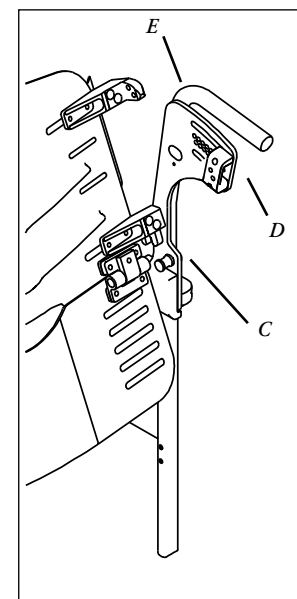

Figuur 7

- Plaats zowel de linker en rechter steunpennen in de 12 graden positie (F) doorheen de zijplaat (E), de bovenste verbindingsklem (A) en op de ontvangeringang (D) **Figuur 7**.
- Monteer het rugchassis centraal tussen de twee zijplaten (G).
- Draai beide bouten van de bovenste verbindingsklemmen (H) vast terwijl u de bovenste klem voorzichtig binnenwaarts in de richting van het centrum van de stoel houdt.
- Draai beide onderste bouten van de verbindingsklemmen vast (I).

OPMERKING – Belangrijk: Zorg ervoor dat het rugchassis vrij kan draaien en dat de bovenste verbindingsklemmen de zijplaten niet raken. Indien nodig, moet u de invalshoek van de zijplaat aanpassen om een soepele werking te bekomen.

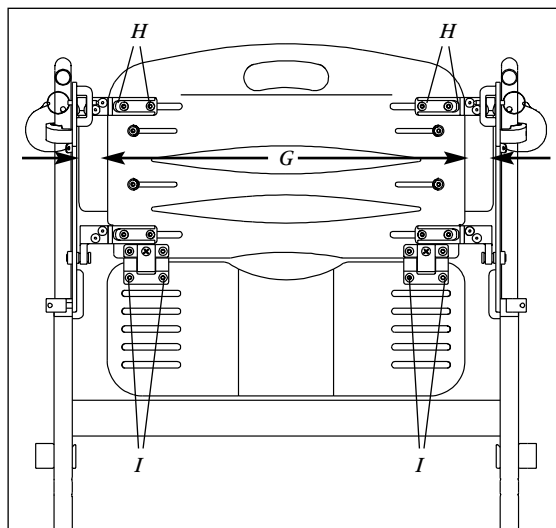

Figuur 9

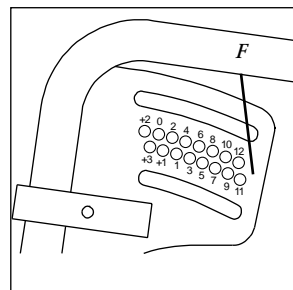

Figuur 8

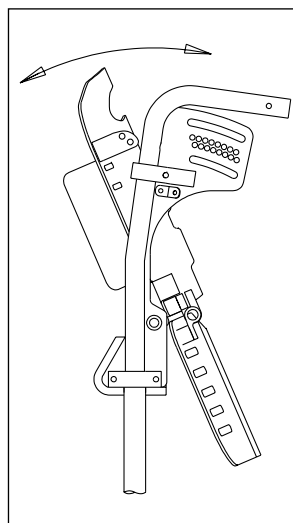

Figuur 10

AANPASSING INVALSHOEK (Zie Figuur 11)

Gereedschap: 4,5 mm inbussleutel

- Verwijder de steunpen (A) aan weerszijden van de zijplaat.
- Draai de twee bouten (B) voor de ontvangeringen los aan beide kanten.
- Draai het rugchassis en de rechter ontvangeringang in de gewenste positie (C) en installeer de steunpen (A) doorheen de rechter plaat, de bovenste verbindingsklem en de ontvangeringang. Herhaal dit voor de linkerkant.
- Maak de beide bouten (B) vast om de ontvangeringang te beveiligen aan beide kanten.

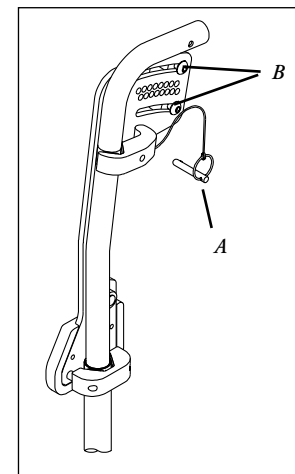

Figuur 11

BIJSTELLEN VAN DE DEKKLEP:

Gereedschap: 4 mm inbussleutel

- Maak de schroef met kruiskop (A) aan beide scharnieren los om draai beweging van de dekklep mogelijk te maken.
- Draai de dekklep in de gewenste positie.
- Draai beide schroeven met kruiskop (A) vast om de dekklep in positie te houden.

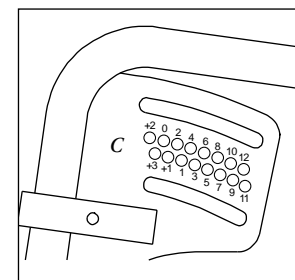

Figuur 12 Angle Positions

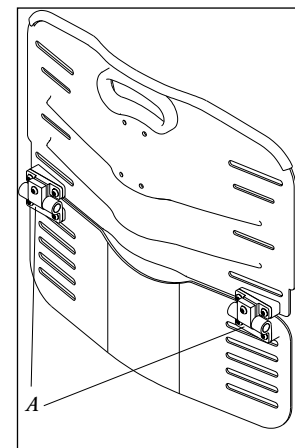

Figuur 13

BIJSTELLEN VAN DE GROEIPLAAT:

(Staat verbreding van de leuning toe.)

Gereedschap: 4 mm inbussleutel

1. Maak de twee bouten die elke groeiplaten vastmaken los (A).
2. Schuif de groeiplaten (B) in de gewenste positie.
3. Maak de twee bouten (A) vast om elke groeiplaat in de gewenste positie te brengen.

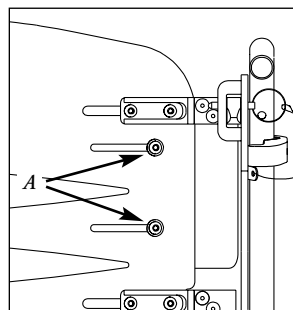

Figuur 14

INSTALLATIE VAN DE ZIJSTEUNPLATEN Figuur 16

Gereedschap: 4 mm inbussleutel

1. Verwijder de bestaande groeiplaat (A) van de rugleuning, seponeer de bouten.
2. Monteer de rechter zijsteunplaat (B) met behulp van langere bouten (C), draai deze niet vast. Herhaal deze procedure voor de linker kant.
3. Schuif de groeiplaat/zijsteunplaat in de gewenste positie zowel rechts als links.
4. Maak de bouten vast.

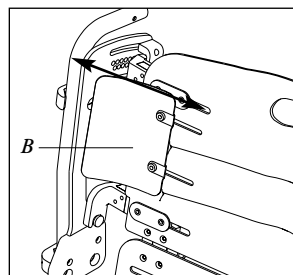

Figuur 15

VERTICALE BIJSTELLING VAN DE ZIJSTEUNPLATEN Figuur 17

Gereedschap: 4 mm inbussleutel

1. Verwijder de groeiplaat (A) en de zijsteunplaten (B) van de rugleuning.
2. Plaats de zijsteunplaten in de gewenste verticale positie.
3. Volg dan de procedure voor installatie van de zijsteunplaten.

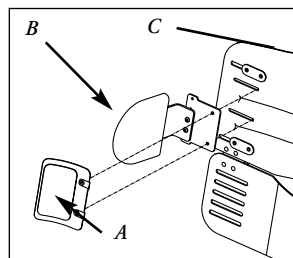

Figuur 16

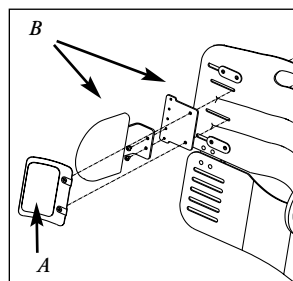

Figuur 17

VERWIJDEREN EN MONTEREN

Na installatie en bijstelling kan de J2Plus Rugleuning gemakkelijk van de rolstoel worden verwijderd, indien nodig. Verwijder zowel de linker als rechter steunpen. Draai de bovenkant van het rugchassis naar voor en hef de leuning op en uit de rolstoel. Om de rugleuning opnieuw te monteren plaatst u de onderste verbindingssklemmen over de draaipennen. Draai de bovenkant van het rugchassis naar achter, terwijl u ervoor zorgt dat zowel de linker als rechter bovenste verbindingssklem past in de respectievelijke ontvangeringang. Maak het rugchassis vast door beide steunpennen door de zijplaten, het bovenste verbindingstuk en het rugchassis te stoppen.

OPMERKING – De invalshoek zal niet veranderen na verwijderen en hermonteren van de rugleuning.

MAKKELIJK ONDERHOUD EN REINIGEN

Maandelijks reinigen en regelmatig onderhoud kunnen de levensduur van de rugleuning verlengen.

Het reinigen van de hoes

Verwijder de hoes en keer deze binnenstebuiten. Dichtritsen. Wassen in de machine op warme temperatuur, laten drogen of drogen in de droogtrommel op lage temperatuur. Gebruik geen industriële drogers. Niet stomen en niet bleken.

OPMERKING - Na het wassen –

Na reiniging, trekt u de hoes over het schuimrubber en ritst u dicht. De rits dient zich onderaan en aan de achterzijde van het schuimrubber te bevinden. U plaats de klittenband onderaan de flap van de hoes op de klittenband achteraan de dekklep. Zorg ervoor dat het schuimrubber goed past op het rugchassis en plaats de klittenband bovenaan de flap van de hoes op de klittenband bovenaan de achterzijde van het rugchassis.

OPMERKING – Gebruik enkel Jay hoezen voor Jay producten.

Reinigen van het rugchassis

Het chassis kan worden schoongemaakt met water en zeep. Meer is niet nodig.

GARANTIE VOOR DE J2 PLUS RUGLEUNING

Elke J2 Plus Rugleuning werd degelijk getest en onderzocht om topprestatie te bieden. Elke J2 Plus Rugleuning is onderworpen aan een garantie op materiaal en handwerk voor een periode van 24 maanden na datum van aankoop en bij normaal gebruik. Wanneer dergelijk defect zich voordoet binnen deze periode zal Sunrise Medical dat naar eigen voorkeur gratis herstellen garantie geldt niet voor gaatjes, scheuren of brandplekken en voor de verwijderbare hoes. Eisen moeten worden gericht aan en herstellingen moeten worden uitgevoerd door de dichtstbijzijnde erkende leverancier.

Met uitzondering van de hierin vermelde uitdrukkelijke garanties, zijn alle andere garanties, met inbegrip van betrokken garanties van verhandelbaarheid en geschiktheid voor bepaalde doeleinden, uitgesloten. Dit betreft geen garantie die verder strekt dan de garantiebepalingen zoals beschreven op het product. De onder dit artikel bedoelde garantie wordt uitdrukkelijk beperkt tot dat producten slechts hersteld of vervangen worden die niet aan de eis voldoen. In geen geval zal de garantie recht geven op gevolgschade of meer kosten dan het product dat niet aan de eis voldeed.

J2 PLUS-RYGGSTÖD OCH TILLBEHÖR	62
MONTERINGSINSTRUKTIONER	63
Montering av sidoplattorna.....	63
Montering av bakstycket	65
Justering av vinkeln mellan sits och ryggstöd	67
Justering av ryggslutsskyddet	67
Justering av tillväxtplattan	68
Montering av de sidoställda vinkeljärnen	68
Vertikal justering av de sidoställda vinkeljärnen	68
AVLÄGSNANDE OCH ÅTERSTÄLLNING	69
ENKEL SKÖTSEL OCH RENGÖRING	70
GARANTI	71

J2 Plus-ryggstödet är tillverkat för att ge läkaren möjligheten att förse den patienten med ett ryggstöd som är anpassat till tyngre vikter och som samtidigt erbjuder alla de fördelar som ett stabilt ryggstöd ger.

Högsta användarvikt 293 kg.

VARNING – Ett ryggstöd som monteras på en rullstol kan inverka på rullstolens tyngdpunkt och kan orsaka att rullstolen välter bakåt. Detta kan leda till skador hos användaren av rullstolen.

- Varning**–1) Högsta användarvikt för J2 Plus-ryggstödet är 293 kg. Användaren bör kontrollera viktrestriktionerna för den stol som ryggstödet ska användas på.
- 2) J2 Plus-ryggstödet kan användas vid upp till 60 graders vinkling av sits och ryggstöd tillsammans (vinkeln mellan sits och ryggstöd förblir densamma) då rullstolen står stilla.
- 3) Då J2 Plus-ryggstödet används på en rullstol där sits och ryggstöd tillsammans kan fällas bakåt måste rullstolen återställas till sitt upprätta läge då användaren och rullstolen skjuts framåt.

Kontrollera alltid om det är nödvändigt att montera på tippskydd eller, om den rullstolsburne är amputerad, anpassa hjulaxelfästena, vilket båda gör att rullstolen blir stadigare.

J2 PLUS-RYGGSTÖD OCH TILLBEHÖR



MONTERING AV J2 PLUS-RYGGSTÖDET

J2 Plus-ryggstödet är tillverkat i syfte att ersätta det tygstycke som normalt utgör rullstolens ryggstöd. Den inledande monteringen ska utföras på följande sätt :

MONTERING AV SIDOPLATTORNA

OBS ! – Se till att sidoplattorna är korrekta för ryggstöd vars rör lutar 8 grader eller är upprätta.

Verktyg : 4,5 mm insexnyckel

OBS ! – Körhandtaget (E) bör ställas in så högt som möjligt.

1. Avlägsna den nedre fästordningen (A) ifrån vänster och höger sidoplatta (D) och lägga undan dem tillsammans med tillhörande skruvar (B).
2. Fäst vänster sidoplatta (D) vid körhandtaget genom att lossa på den övre fästordningen så att fästet (C) kan glida runt körhandtaget. Fäst sedan fästet löst vid körhandtaget. Justera sidoplattan till rätt höjd genom att lossa på och spänna åt fästet efter behov. Upprepa proceduren på höger sida.
3. Montera de nedre fästena genom att dra åt med följande skruvar lika mycket på båda sidor så att mellanrummet mellan sidoplattan och det nedre fästet är detsamma på båda sidor. Se bild.



Bild 1



Bild 2 Sett ovanifrån

4. Se till att de båda sidoplattorna befinner sig på samma höjd (A). Detta görs bäst genom att mäta avståndet från nederdelen av sidoplattan till en fast punkt på rullstolen.

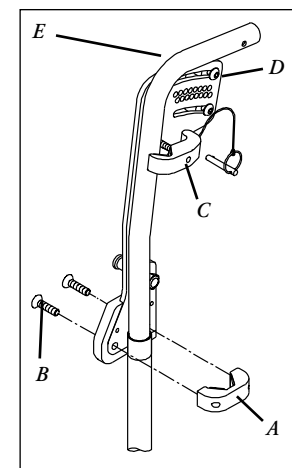
5. Justera sidoplattorna så att de är parallella med körhandtagen då man ser ner på sidoplattorna från bakom rullstolen. Spänn åt de övre och nedre fästena på båda sidor.

OBS ! – Sidoplattor med åtta graders vinkel ska justeras så att den övre fästskruven (B) befinner sig i ungefär samma läge i springan för båda sidoplattorna.

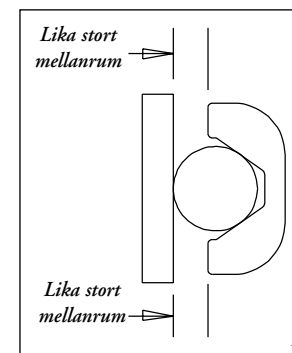
OBS ! – Det är viktigt att se till att de båda sidoplattorna är monterade på samma höjd och är parallella med körhandtagen. Kontrollera att alla skruvar sitter åt innan nästa steg inleds.



Bild 3



Bild 4

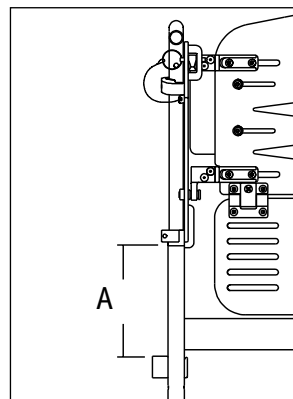

Bild 5

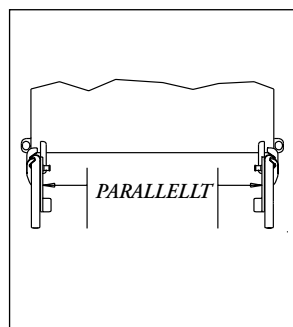

Bild 6

MONTERING AV BACKSTYCKET

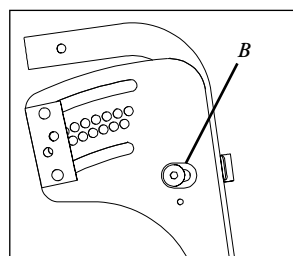
Verktyg : 4,5 mm insexnyckel

1. Lossa på både den övre (A) och den undre (B) hållaren genom att lossa på de två skruvar som fäster varje hållare vid bakstycket.

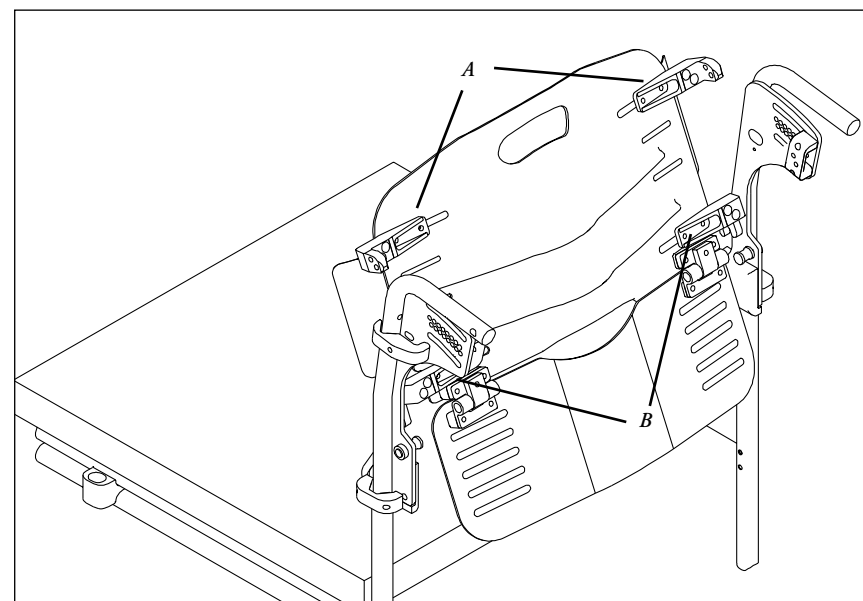
WARNING – Lossa lika mycket på de båda skruvarna så att hållarna obehindrat kan glida fram och tillbaka, men undvik att avlägsna hållarna helt eller att lossa på dem mer än vad som är nödvändigt för att de ska kunna glida obehindrat.

2. Placera bakstycket på rullstolen genom att justera de båda nedre hållarna så att de passar att sitta över ledtapparna (C).
3. Justera de både övre hållarna så att de passar in i bakstyckets mottagare (D).



Bild 7

4. Skjut in både den vänstra och den högra låspinnen genom läget för 12 grader (F), genom sidoplattan (E), övre hållaren (A) och in i bakstyckets mottagare (D) **Bild 7**.

5. Justera bakstycket så att det sitter mitt emellan sidoplattorna (G).

6. Spänn åt den övre hållarens båda skruvar (H) medan den övre hållaren varsamt hålls inåt mot mitten av rullstolen.

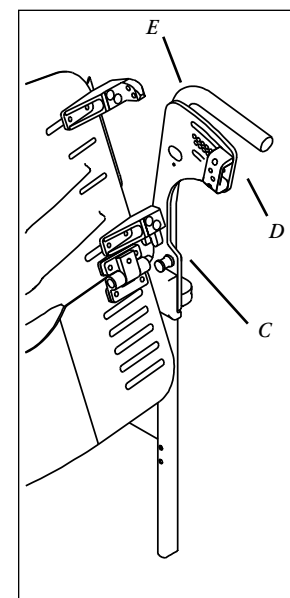
7. Dra åt den nedre hållarens båda skruvar (I).

8. Bakstycket bör nu kunna svänga obehindrat på ledtapparna och bör lätt kunna tas av.

OBS ! – Viktigt: Se till att bakstycket kan svänga obehindrat och att de övre hållarna inte slår i sidoplattorna. Om sidoplattorna är i vägen kan deras vinkel justeras så att bakstycket sedan kan röra sig obehindrat.



Bild 8



Bild 9

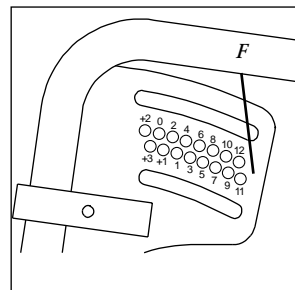

Bild 10

JUSTERING AV VINKELN MELLAN SITS OCH RYGGSTÖD (Se Bild 11)

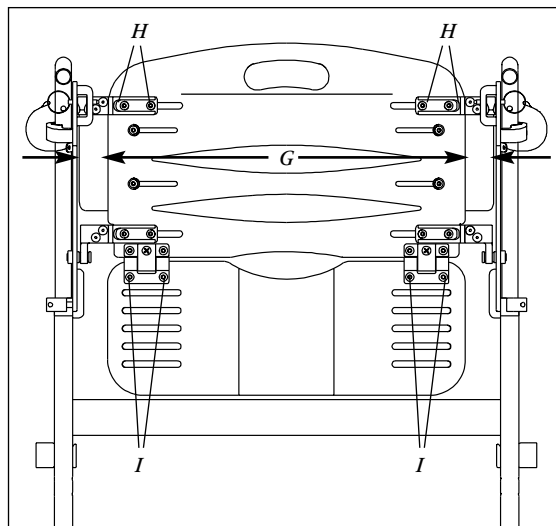
Verktyg : 4,5 mm insexnyckel

1. Avlägsna låspinnen (A) på båda sidoplattorna.
2. Lossa på de två skruvarna (B) som håller fast bakstyckets mottagare på båda sidor.
3. Roter bakstycket och bakstyckets högra mottagare till önskad vinkel (C) och sätt sedan tillbaka låspinnen (A) genom den högra sidoplattan, övre hållaren och bakstyckets mottagare. Upprepa proceduren på vänster sida.
4. Dra åt båda skruvarna (B) så att bakstyckets mottagare spänns fast på bägge sidor.

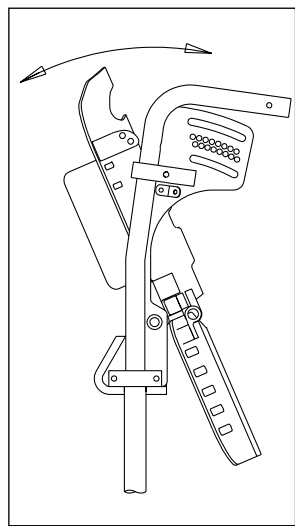

Bild 11

JUSTERING AV RYGGSLUTSSKYDDET

Verktyg : 4 mm insexnyckel

1. Lossa på insexskruven (A) på båda svängtapparna så att rygglutsskyddet kan röras på.
2. Sväng rygglutsskyddet till önskat läge.
3. Dra åt båda insexskruvarna (A) så att rygglutsskyddet fästs i sitt läge.

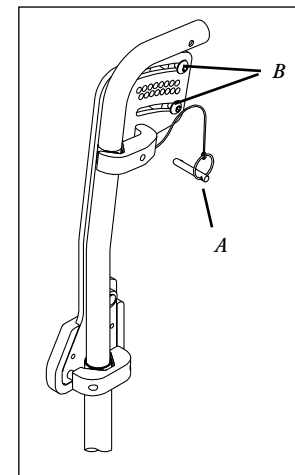

Bild 12 Vinkellägen



Bild 13

JUSTERING AV TILLVÄXTPLATTAN

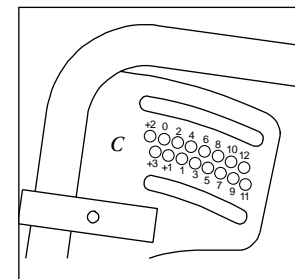
(Tillväxtplattan erbjuder stöd då ryggen växer till samma vidd som rullstolen är bred.)

Verktyg : 4 mm insexnyckel

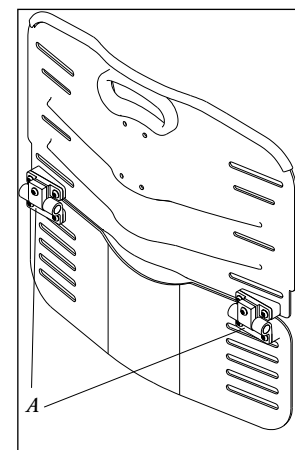
1. Lossa på de två skruvar som håller varje tillväxtplatta (A) på plats.
2. Skjut tillväxtplattan (B) till önskat läge.
3. Dra åt varje tillväxtplattans två skruvar (A) så att tillväxtplattan fästs i önskat läge.



Bild 14

MONTERING AV DE SIDOSTÄLLDA VINKELJÄRNE**Bild 16**

Verktyg : 4 mm insexnyckel

1. Avlägsna tillväxtplattorna (A) ifrån ryggstödsanordningen. Läg skruvarna åt sidan.
2. Montera höger sidas sidoställda vinkeljärn (B) med längre skruvar (C). Låt skruvarna sitta löst. Upprepa proceduren på vänster sida.
3. Skjut tillväxtplattan/det sidoställda vinkeljärnet till önskat läge på både vänster och höger sida.
4. Dra åt skruvarna.

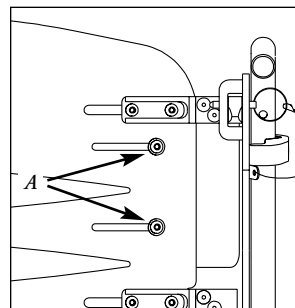

Bild 15



Bild 16

VERTIKAL JUSTERING AV DE SIDOSTÄLLDA VINKELJÄRNE**Bild 17**

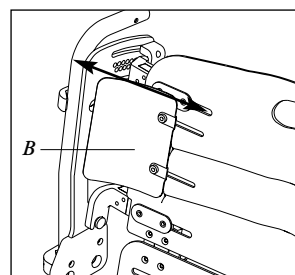
Verktyg : 4 mm insexnyckel

1. Avlägsna tillväxtplattorna (A) och de sidoställda vinkeljärnen (B) ifrån ryggstödsanordningen.
2. Justera de sidoställda vinkeljärnen till önskat vertikalt läge.
3. Följ instruktionerna för montering av de sidoställda vinkeljärnen.

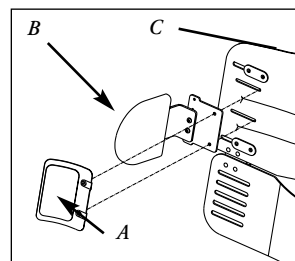

Bild 17

AVLÄGSNANDE OCH ÅTERSTÄLLNING

Då J2 Plus-ryggstödet har monterats och justerats kan det lätt tas av rullstolen om så behövs. Ta helt enkelt ur både den vänstra och den högra låspinnen. Sväng överdelen av bakstycket framåt och lyft ryggstödet uppåt och ut ur rullstolen. Ryggstödet sätts tillbaka genom att de nedre hållarna passas in över ledtapparna. Sväng överdelen av bakstycket bakåt och se till att de övre hållarna på både den vänstra och den högra sidan har passerat in sig i sina mottagare. Fäst bakstycket genom att skjuta in både den vänstra och den högra låspinnen genom sidoplattan, övre hållaren och bakstyckets mottagare.

OBS ! – Ryggstödet's vinkel förändras ej då det tas av och sätts tillbaka på rullstolen.

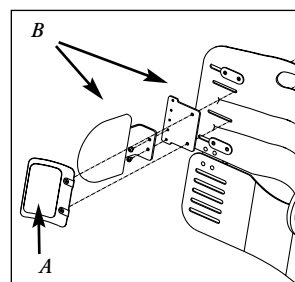
ENKEL SKÖTSEL OCH RENGÖRING

Rengöring en gång i månaden samt regelbunden skötsel kan hjälpa till att förlänga ditt ryggstöds livslängd.

Rengöring av överdraget

Ta av överdraget och vänd det ut och in. Stäng dragkedjan. Tvätta det i maskin på varm inställning och droptorka eller torktumla på låg värme. Använd ej industriella torkmaskiner. Använd ej ångautoklav. Använd ej blekmedel.

OBS ! – Efter tvätten –

Efter rengöringen sätts överdraget tillbaka genom att ryggstödet skumstoppning förs in i överdraget och dragkedjan stängs. Överdragets dragkedja ska placeras mot underdelen och baksidan av skumstoppningen. Fäst kardborrbandet på överdragets nedre flik vid kardborrbandet på baksidan av ryggslutsskyddet. Se till att skumstoppningen sluter tätt intill bakstycket och fäst kardborrebanden på överdragets övre flik vid kardborrebanden upptill på bakstyckets baksida.

OBS ! – Använd endast överdrag som är speciellt avsedda för produkter från Jay.

Rengöring av bakstycket

Bakstycket kan torkas rent med tvål och vatten. Ingen annan skötsel bör vara nödvändig.

GARANTI FÖR J2 PLUS-RYGGSTÖDET

Varje J2 Plus-ryggstöd är noggrant inspekterat och kontrollerat i syfte att erbjuda en produkt i toppklass. Alla J2 Plus-ryggstöd säljs med en garanti som omfattar tillverkningsfel och brott på material under förutsättning att ryggstödet använts på ett normalt sätt. Garantin gäller under en tidsperiod av 24 månader från och med inköpsdatumet. Skulle ett fel uppstå i material eller utförande inom 24 månader från och med det ursprungliga inköpsdatumet så kommer Sunrise Medical att, efter eget val, reparera eller ersätta produkten utan kostnad. Denna garanti täcker ej sticksador, revor eller brännskador och ej heller ryggstödet avtagbara överdrag. Fordringar och reparationer ska behandlas av närmaste auktoriserade återförsäljare. Med undantag av de garantivillkor som nämnts häri friskriver sig Sunrise Medical från allt garantiansvar för ryggstödet, inklusive garanti avseende ryggstödet allmänna lämplighet eller lämplighet för något särskilt ändamål. Det existerar inga garantier som sträcker sig utöver de villkor som angivits häri. Kompensation för brott mot de garantivillkor som nämnts häri är begränsad till reparation eller ersättning av artikeln. Skadeersättning för brott mot garantivillkor ska under inga omständigheter inbegripa några som helst följskador eller överskrida inköpspriset för den defekta varan.

J2 PLUS-RYGGSTØTTE OG UTSTYR	72
MONTERINGSINSTRUKSJONER	73
Montering av sideplate	73
Montering av ryggskall.....	75
Justering av vinkel mellom sete og ryggstøtte	77
Justering av pynteklaff	77
Justering av vokseplate	78
Montering av sidebrakett.....	78
Vertikal justering av sidebrakett.....	78
DEMONTERING OG MONTERING	79
LETT VEDLIKEHOLD OG RENGJØRING	80
GARANTI	81

J2 Plus-ryggstøtte er konstruert slik at klinikere kan tilby tyngre pasienter en ryggstøtte med større lastkapasitet, samtidig som den gir alle fordelene med en solid ryggstøtte.

Maksimal brukervekt, 293 kg.

ADVARSEL – Når en ryggstøtte monteres på en rullestol, kan dette påvirke tyngdepunktet for rullestolen. Dette kan føre til at stolen tipper bakover, som igjen kan resultere i personskaade.

- Advarsel**–1) Maksimal brukervekt for J2 Plus-ryggstøtten er 293 kg. Brukeren må kontrollere vektrestriksjonene for stolen som seteryggen skal monteres på.
 2) J2-ryggstøtten kan brukes i opp til 60-graders vinkel på stillestående stoler.
 3) Når J2 Plus-ryggstøtten brukes på en vinkeljusterbar rullestol, skal stolen rettes opp før rullestolen kjøres.

Vurder alltid om det er nødvendig å bruke antivippeutstyr eller adapterbraketter for amputasjonsakselplater på rullestolen, før å øke stabiliteten dens.

J2 PLUS-RYGGSTØTTE OG UTSTYR



MONTERE J2 PLUS-RYGGSTØTTEN

J2 Plus-ryggstøtten er produsert for å erstatte rullestolens ryggstøtte i stoff. Ryggstøtten skal monteres på følgende måte:

MONTERING AV SIDEPLATE

MERK – Forsikre om at sideplatene passer til 8°-ryggørør eller rette ryggør.

Verktøy: 4,5 mm sekskantnøkkel

MERK – Det anbefales at skyvehåndtakene (E) monteres i den høyeste stillingen.

1. Ta av den nedre klemmemontasjen (A) fra høyre og venstre sideplate (D), og legg dem til side sammen med festeanordningene (B).
2. Fest den venstre sideplaten (D) til skyvehåndtaket ved å løsne på det øvre klemmefestet, slik at klemmen (C) kan skyves over skyvehåndtaket. Fest deretter klemmen løst til skyvehåndtaket. Juster sideplaten til ønsket høyde, løsne og stram klemmen etter behov. Gjenta denne prosessen på høyre side.
3. Monter de nedre klemmene ved å stramme festeanordningene like mye, slik at avstanden mellom sideplaten og den nedre klemmen er like stor fra forsiden til baksiden. Se figur.

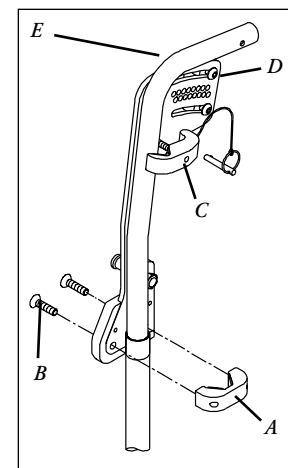

Figur 1

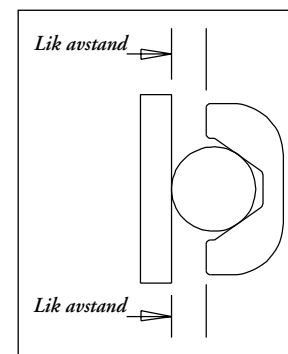

Figur 2 Sett ovenfra

4. Pass på at begge sideplatene er plassert like høyt (A), ved å måle ned til den nederste delen på sideplaten fra et bestemt sted på rullestolen.

5. Juster sideplatene slik at de er parallelle med skyvehåndtakene når du ser ned på sideplatene bak fra rullestolen. Stram de øver og de nedre klemmene på begge sider.

MERK – For 8-graders sideplater, juster sideplaten slik at det øvre klemmefestet (B) er satt i omtrent den samme stillingen i sporet for begge sideplatene.

MERK – Det er viktig å passe på at både høyre og venstre sideplate er montert i samme høyde, og at de er parallelle med skyvehåndtakene. Kontroller at alle fester er strammet til før du går videre til neste trinn.

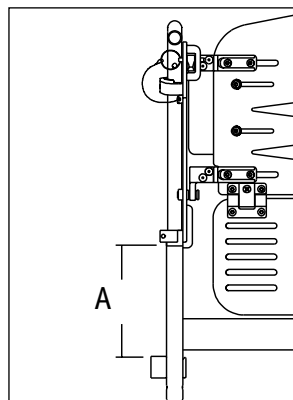

Figur 3

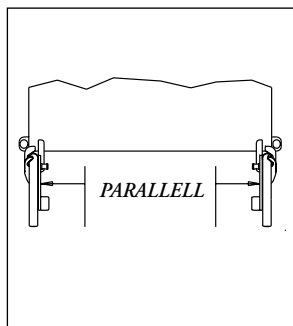

Figur 4

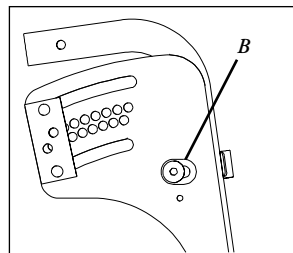

Figur 5

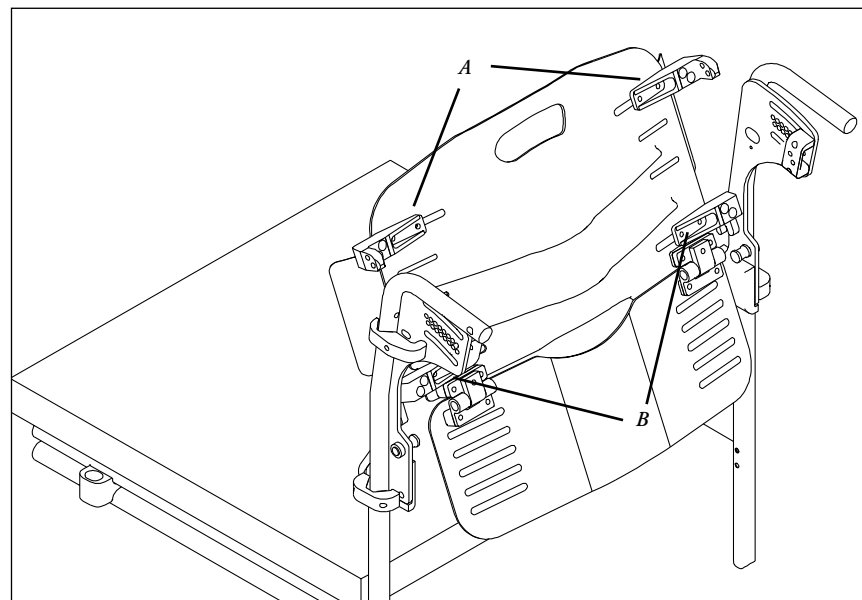

Figur 6

MONTERING AV RYGGSKALLET

Verktøy: 4,5 mm sekskantnøkkel

1. Løsne de øver (A) og de nedre (B) koblingsstykkene, ved å løsne på de to festene som holder hvert koblingsstykke til ryggskallet.

ADVARSEL – Du må løsne begge festene like mye, slik at koblingsstykkene fritt kan skyves forover og bakover. Festeordningene skal derimot ikke tas av og de skal kun løsnes så mye som er nødvendig for at de fritt skal kunne beveges.

2. Plasser ryggskallet på stolen ved å justere begge de nedre koblingsstykkene, slik at de passer over hengslingsboltene (C).
3. Juster begge de øvre koblingsstykkene slik at de passer inn i mottakeren på ryggskallet (D).

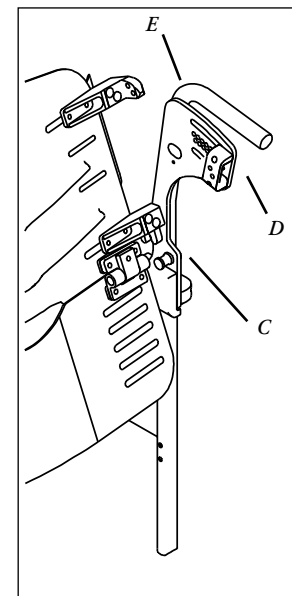

Figur 7

4. Monter de høyre og venstre låsestiftene i 12-graders stillingen (F), gjennom sideplaten (E), det øvre koblingsstykket (A) og inn i mottakeren på ryggskallet (D) **Figur 7**.
5. Juster ryggskallet slik at det er plassert midt mellom sideplatene (G).
6. Stram de to øvre koblingsfestene (H), mens du forsiktig holder det øvre koblingsstykket innover mot midten på stolen.
7. Stram de to nedre koblingsfestene (I).
8. Ryggskallet skal kunne rotere fritt på stiftene og lett kunne tas av.

MERK – Viktig: Pass på at ryggskallet roterer fritt og at de øvre koblingsstykkene ikke gnisser mot sideplatene. Om nødvendig, juster vinkelen på sideplaten for å gi ryggskallet fri rotasjon.

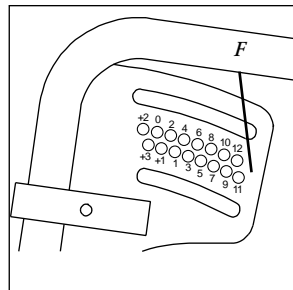

Figur 8

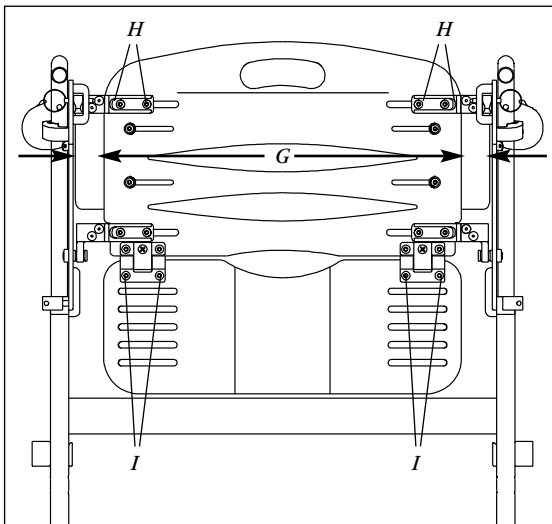

Figur 9

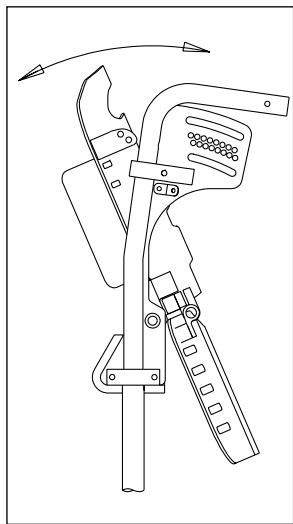

Figur 10

JUSTERING AV VINKEL MELLOM SETE OG RYGGSTØTTE (Se Figur 11)

Verktøy: 4,5 mm sekskantnøkkel

1. Ta låsestiften (A) ut fra hver av sideplatene.
2. Løsne de to festene (B) som holder ryggskallmottakeren på begge sider.
3. Roter ryggskallet og den høyre ryggskallmottakeren til ønsket vinkel (C), og sett låsestiften (A) gjennom den høyre sideplaten, det øvre koblingsstykket og ryggskallmottakeren. Gjenta prosessen på venstre side.
4. Stram boltene (B) for å feste ryggskallmottakeren på hver side.

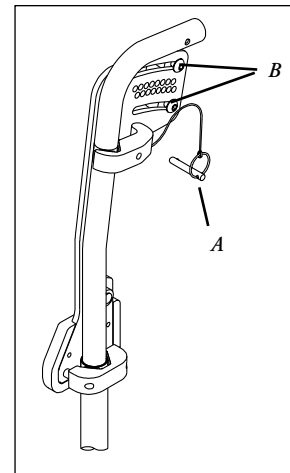

Figur 11

JUSTERING AV PYNTEKLAFF:

Verktøy: 4 mm sekskantnøkkel

1. Løsne den sekskantede hodeskruen (A) på begge hengslene, slik at pynteklaffen kan roteres.
2. Roter pynteklaffen til ønsket stilling.
3. Stram begge de sekskantede hodeskruene (A) for å feste pynteklaffen i stilling.

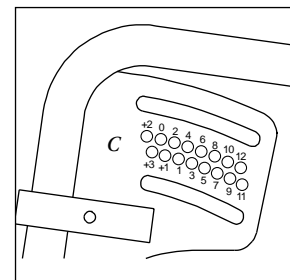

Figur 12 Vinkelstillinger

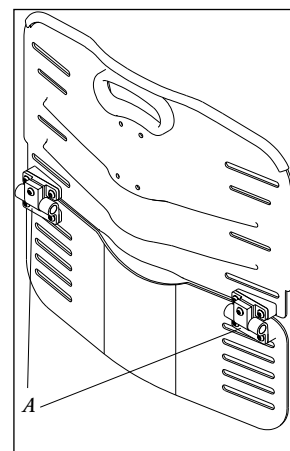

Figur 13

JUSTERING AV VOKSEPLATE:

(Kan justeres slik at bredden på stolen kan tilpasses en rygg som vokser).

Verktøy: 4 mm sekskantnøkkel

1. Løsne de to festene som holder begge vokseplatene (A) på plass.
2. Skyv vokseplaten (B) til ønsket stilling.
3. Stram de to festene (A) for hver vokseplate for å holde platen i ønsket stilling.

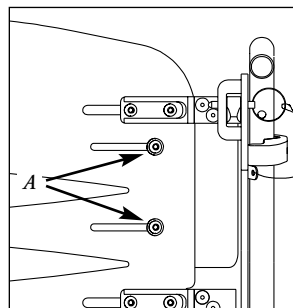

Figur 14

MONTERING AV SIDEBRAKETT Figur 16

Verktøy: 4 mm sekskantnøkkel

1. Ta av vokseplaten (A) som er festet til ryggmontasjen, og legg festeinnretningene til side.
2. Monter den høyre sidebraketten (B) med lengre festeinnretninger (C), og la festene være løse. Gjenta prosessen for venstre side.
3. Skyv vokseplaten/sidebraketten til ønsket stilling både på høyre og venstre side.
4. Stram til festeinnretningene.

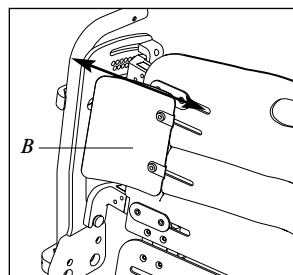

Figur 15

VERTIKAL JUSTERING AV SIDEBRAKETT Figur 17

Verktøy: 4 mm sekskantnøkkel

1. Ta av vokseplaten (A) og de vertikale sidebrakettene (B) fra ryggmontasjen.
2. Juster sidebraketten til ønsket vertikal stilling.
3. Følg instruksjonene for montering av sidebraketten.

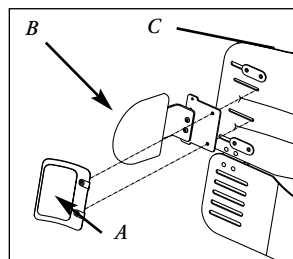

Figur 16

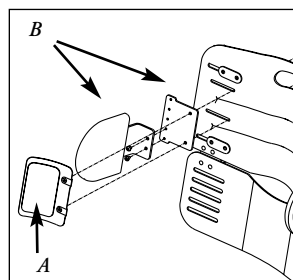

Figur 17

DEMONTERING OG MONTERING

Etter montering og justering kan J2 Plus-ryggstøtten lett tas av rullestolen om nødvendig. Dette gjøres ved å ganske enkelt ta ut de høyre og venstre låsestiftene. Roter toppen på ryggskallet forover og løft ryggstøtten opp og ut av rullestolen. For å sette tilbake ryggstøtten, senk de nedre koblingsstykkene for ryggstøtten slik at de er plassert over hengsingsboltene. Roter toppen på ryggskallet bakover, og pass på at de øvre koblingsstykkene både på høyre og venstre side er satt inn i mottakerne sine på ryggskallet. Fest ryggskallet ved å sette på plass låsestiftene både på høyre og venstre side gjennom sideplaten, det øvre koblingsstykket og ryggskallmottakeren.

MERK – Vinkelen på ryggstøtten vil ikke endres når den monteres og demonteres på rullestolen.

LETT VEDLIKEHOLD OG RENGJØRING

Månedlig rengjøring og regelmessig vedlikehold kan forlenge ryggstøttens levetid.

Vaske trekket

Ta av trekket og vring det. Lukk glidelåsen. Vask trekket i maskin på normal varm vask, og la det tørke naturlig eller i tørketrommel på lav varme. Bruk ikke industritørketromler. Setetrekket må ikke dampes i autoklav eller blekes.

MERK – For å sette på plass setetrekket

Etter rengjøring, trekk det over skumplastinnleggsdelen for ryggstøtten og lukk glidelåsen. Glidelåsen på setetrekket skal være plassert bak på undersiden skumplasten. Ved bruk av borrelåsen på den nedre klaffen av setetrekket, fest trekket til borrelåsen på pynteklaffen på rullestolen. Pass på at skumplasten sitter tett inntil ryggskallet, og at borrelåsene på den øvre klaffen av setetrekket er festet til borrelåsene bak på ryggskallet.

MERK - Bruk kun Jay-trekk på Jay-produkter.

Rengjøre ryggskallet

Ryggskallet kan tørkes over med såpevann. Det er ikke nødvendig med annen rengjøring.

GARANTI FOR J2 PLUS-RYGGSTØTTE

Hver J2 Plus-ryggstøtte har blitt grundig undersøkt og testet for å garantere best mulig ytelse. Hver J2 Plus-ryggstøtte er garantert mot materialfeil og fabriksjonsfeil for en periode på 24 måneder fra kjøpedatoen, med forbehold om normal bruk av ryggstøtten. Dersom det oppstår material- eller fabriksjonsfeil innen 24 måneder fra den opprinnelige kjøpedatoen, vil Sunrise Medical etter skjønn reparere eller erstatte ryggstøtten uten omkostninger for kjøperen. Denne garantien dekker ikke flerrer, rift eller brennmerker på seteryggens avtakbare trekk. Krav eller reparasjoner skal gjøres gjennom nærmeste autoriserte forhandler. Med unntak av uttrykkelige garantier fastsatt i dette dokumentet, er alle andre garantier, inkludert indirekte garantier for salgbarhet og hvor egnet produktet er for et spesielt formål, utelukket. Ingen garantier forlenges utover hva som her er beskrevet. Rettsmidler for brudd på uttrykkelige garantier beskrevet her er begrenset til reparasjon eller utskiftning av varene. Brudd på enhver garanti skal ikke på noen måte inkludere eventuelle følgelige skader eller overstige kostnaden for ikke-overensstemmende varer som selges.



Sunrise Medical

7477 East Dry Creek Parkway
Longmont, CO 80503 USA
800-333-4000

Sunrise Medical Canada, Inc.

237 Romina Drive, Unit 3
Concord, Ontario L4K 4V3
CANADA
905-660-2459

Sunrise Medical Ltd.

Sunrise Business Park
High Street
Wollaston, West Midlands DY8 4PS
ENGLAND
44-138-444-6688

Sunrise Medical SL

Poligono Bakiola, 41
Arrankudiaga 48498
Vizcaya, SPAIN
34-902-14-24-34

Sunrise Medical

Zone Industrielle
Route de Meslay
37210 Parcay-Meslay
FRANCE
33-2-47-88-58-36

Sunrise Medical SRL

Via Riva, 20 Montale
Piacenza 29100
ITALY
39-0523-5731-11

Sunrise Medical GmbH

Industriegebiet
D-69254 Malsch/HD
GERMANY
(49) 7253-980-0

Sunrise Medical AS

Rehabsenteret
1450 Nesoddtangen
NORWAY
(47) 66-96-3800

Sunrise Medical AB

Sunrise Medical AB
Britta Sahlgrens gata 8A
SE-421 31 VÄSTRA FRÖLUNDA
SWEDEN

Sunrise Medical B.V.

Pascalbaan 3
3439 MP Nieuwegein
THE NETHERLANDS
(31) 3060-82-182

Sunrise Medical A.G.

Lückhalde 14
CH-3074 Muri b. Bern
SWITZERLAND
(41) 31-958-38-38