

# JAY<sup>®</sup>

## Dossier SYNCRA<sup>®</sup>

### Dossier JAY<sup>®</sup> SYNCRA<sup>®</sup>

#### INFORMATIONS IMPORTANTES DESTINÉES AU CONSOMMATEUR

**AVIS :** *Ce manuel contient des instructions importantes qui doivent être communiquées à l'utilisateur de ce produit. Prière de ne pas le retirer avant livraison.*

**FOURNISSEUR :** *Ce manuel doit être remis à l'utilisateur de ce produit.*

**UTILISATEUR :** *Avant d'utiliser ce produit, lisez entièrement ce manuel et conservez-le pour référence ultérieure.*

Instructions pour  
l' utilisation

INFORMATIONS IMPORTANTES POUR L'UTILISATEUR

NOTICE: This manual contains important instructions that must be passed on to the user of this product.  
Veuillez ne pas retirer ce manuel avant la livraison à l'utilisateur final.

FOURNISSEUR : Ce manuel doit être remis à l'utilisateur du produit.

UTILISATEUR : Avant d'utiliser votre produit, lisez attentivement ce manuel dans son intégralité et conservez-le pour pouvoir vous y référer ultérieurement.

ENREGISTREMENT DE GARANTIE : Rendez-vous sur [www.SunriseMedical.com](http://www.SunriseMedical.com) pour enregistrer votre produit.



# I. SOMMAIRE

## SUNRISE MEDICAL EST À VOTRE ÉCOUTE

Merci d'avoir choisi un produit JAY®. N'hésitez pas à nous faire parvenir vos questions et commentaires sur ce manuel, sur la sécurité et la fiabilité de votre produit et sur la qualité du service de votre détaillant agréé Sunrise Medical. N'hésitez pas à nous appeler ou à nous écrire à l'adresse indiquée ci-dessous :

### SUNRISE MEDICAL (US) LLC

Customer Service Department  
12002 Volunteer Blvd.  
Mount Juliet, TN 37122, USA  
(800) 333-4000

- I. SOMMAIRE.....3
- II. INTRODUCTION.....4
- III. AVERTISSEMENTS GÉNÉRAUX .....5
- IV. UTILISATION ET ENTRETIEN .....6
- V. INSTALLATION ET RÉGLAGE .....7
- VI. ACCESSOIRES.....9
- VII.GARANTIE .....9

N'oubliez pas d'enregistrer votre produit et prévenez-nous si vous changez d'adresse. Cela nous permettra de vous faire parvenir des informations sur la sécurité, sur les nouveaux produits et sur les options afin de vous faire apprécier plus encore votre produit.

Vous pouvez également votre produit sur :  
[www.SunriseMedical.com/register](http://www.SunriseMedical.com/register)

### EN RÉPONSE À VOS QUESTIONS

Votre détaillant agréé Sunrise Medical connaît mieux que quiconque votre produit. Il pourra répondre à la plupart de vos questions concernant sa sécurité, son utilisation et son entretien.

Nous vous incitons à compléter le formulaire ci-dessous et le conservez précieusement. Il pourrait vous servir ultérieurement.

Détaillant : \_\_\_\_\_

Adresse : \_\_\_\_\_

Téléphone : \_\_\_\_\_

Numéro de série: \_\_\_\_\_ Date d'achat: \_\_\_\_\_



[www.SunriseMedical.com/register](http://www.SunriseMedical.com/register)

### AUTRES INFORMATIONS UTILES

Tous les composants de ce produit sont exempts de caoutchouc naturel



### INFORMATIONS RELATIVES À LA MISE AU REBUT ET AU RECYCLAGE

Lorsque le produit a atteint la fin de son cycle de vie, veuillez l'apporter dans un écocentre agréé de votre localité afin que celui-ci soit recyclé. Ce produit a été fabriqué à partir de divers matériaux. En aucun temps, votre appareil ne doit être jeté avec vos ordures ménagères courantes. Votre produit doit être mis jeté conformément aux réglementations et lois locales en vigueur. La plupart des matériaux utilisés à la fabrication de ce produit sont recyclables. La collecte et le recyclage de votre produit au moment de la mise au rancart contribueront à la préservation des ressources naturelles et la protection de notre environnement.

Assurez-vous d'être le propriétaire légal du produit avant de disposer de celui-ci et ce, conformément aux réglementations en vigueur énoncées ci-dessus.

Sunrise Medical recommande de consulter un médecin ou un thérapeute spécialisé dans l'assise et le positionnement afin de déterminer si le dossier Syncra® est approprié pour l'utilisateur. Les dossiers doivent impérativement être installés par un détaillant Sunrise Medical agréé.

### DOSSIER JAY SYNCRA

Le dossier JAY Syncra a été conçu pour apporter les bienfaits significatifs d'un bon support dorsal pour les utilisateurs de fauteuils roulants électriques Q500® et Q700® SEDEO® PRO. Il a été conçu pour fournir un support simple, confortable et efficace afin d'optimiser la fonction et d'accroître la tolérance d'assise. En outre, il est réglable, durable et facile à utiliser.

Poids maximum de l'utilisateur : 400 lbs (181 kg).

### Dossier Syncra

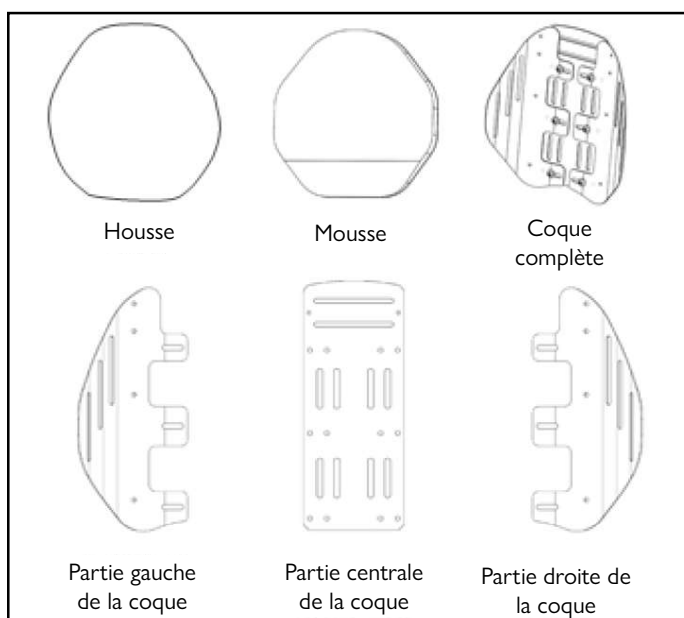

### Éléments de fixation du dossier Syncra

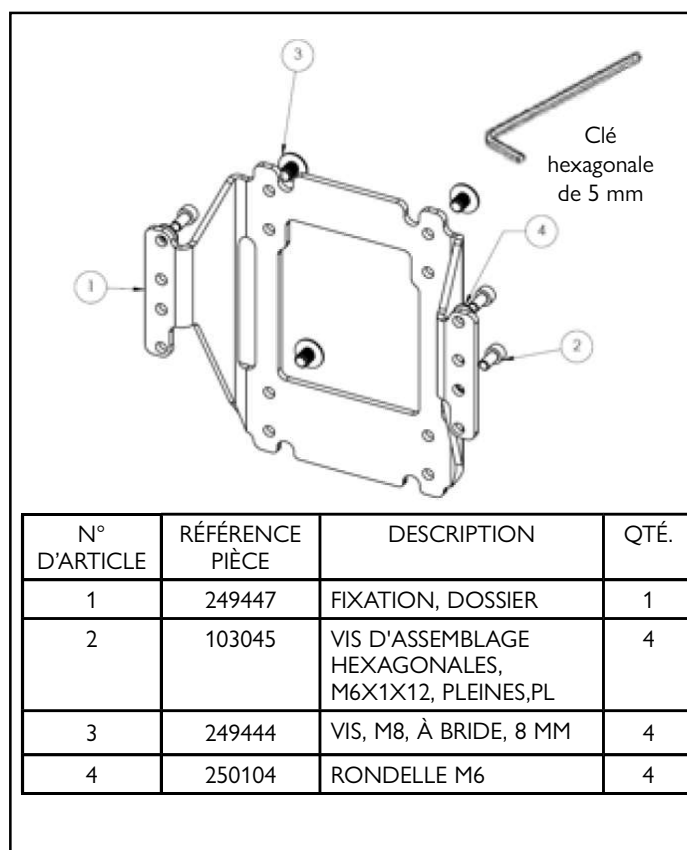

### III. AVERTISSEMENTS GÉNÉRAUX

#### A. CENTRE DE GRAVITÉ

##### AVERTISSEMENT

ATTENTION – L'installation d'un support dorsal sur un fauteuil roulant peut avoir une incidence sur son centre de gravité et pourrait faire basculer le fauteuil en arrière et éventuellement entraîner des blessures pour l'utilisateur.

#### B. ANTI-BASCULANTS

##### AVERTISSEMENT

Les anti-basculants permettent de stabiliser votre fauteuil dans la plupart des conditions normales d'utilisation, évitant ainsi qu'ils ne basculent vers l'arrière.

1. Sunrise recommande fortement l'utilisation des anti-basculants,
2. Évaluez TOUJOURS la nécessité d'ajouter des anti-basculants ou des supports d'adaptateur pour personnes amputées afin de renforcer la stabilité du fauteuil roulant et du système d'assise.

Si vous ne respectez pas ces consignes, vous risquez de tomber, de basculer ou de perdre le contrôle de votre fauteuil, ce qui pourrait entraîner de graves blessures, pour vous ou toute autre personne.

#### C. DÉPLACER OU LEVER LE FAUTEUIL

##### AVERTISSEMENT

N'utilisez pas le dossier Syncra pour pousser ou déplacer le fauteuil roulant.

1. Si vous déplacez le fauteuil en l'attrapant par le dossier, ce dernier pourrait se détacher accidentellement.

Si vous ne respectez pas ces consignes, vous risquez de tomber, de basculer ou de perdre le contrôle de votre fauteuil, ce qui pourrait entraîner de graves blessures, pour vous ou toute autre personne.

#### D. COMPATIBILITÉ

Le dossier Syncra est compatible avec les fauteuils roulants électriques Q700 et Q500 SEDEO PRO.

Utilisé avec d'autres types de fauteuil, le dossier Syncra pourrait se détacher accidentellement et entraîner la chute ou occasionner des blessures pour l'utilisateur et/ou l'accompagnateur.

#### E. SÉCURITÉ À BORD D'UN VÉHICULE DOSSIER SYNCRA 1 2

##### AVERTISSEMENT

Le dossier Syncra a été dynamiquement testé pour une utilisation à bord d'un véhicule motorisé. Ce système est conforme à la norme ANSI/RESNA WC-20. Pour utiliser le dossier Syncra à bord d'un véhicule motorisé, il doit être monté sur un fauteuil roulant conforme aux exigences de performance de la norme ANSI/ RESNA WC-19. Pour la sécurité de l'utilisateur, veuillez respecter toutes les instructions relatives à l'installation, à l'utilisation, et à l'entretien, énoncées ci-dessous.

1. Dans la mesure du possible, l'utilisateur doit prendre place dans le siège du véhicule et utiliser la ceinture de sécurité du véhicule.
2. La distance entre le haut des épaules de l'utilisateur et le haut du dossier ne doit pas dépasser 16,5 cm (6,5 pouces).
3. Le fauteuil roulant doit porter une étiquette d'homologation attestant qu'il peut être utilisé comme siège dans un véhicule motorisé ; il doit avoir subi un test dynamique conformément aux exigences de la norme ISO Standard 7176-19 ; et il doit avoir été installé, utilisé et entretenu conformément aux instructions du fabricant.
4. Si le siège d'origine du fauteuil roulant a été remplacé, le nouveau siège doit être homologué pour le transport à bord d'un véhicule, avoir été installé et être utilisé conformément aux instructions du fabricant.
5. Le système d'attache du fauteuil roulant et le système de retenue de l'occupant doivent être compatibles avec le fauteuil roulant utilisé ; il doit être utilisé conformément aux instructions du fabricant et doit être conforme aux exigences de performance de la norme ISO 10542.
6. Le fauteuil doit toujours faire face à la route pendant le transport.
7. Afin d'éviter toute blessure potentielle aux occupants d'un véhicule, enlevez et placez séparément les accessoires habituellement fixés au fauteuil, tels que le plateau et le matériel respiratoire.
8. Ce fauteuil est prévu pour les adultes dont le poids peut aller jusqu'à 400 livres. (181 kg)
9. Les dispositifs de maintien postural, comme les sangles de positionnement du bassin ou les supports antérieurs pour le tronc, ne doivent tenir lieu de dispositif de retenue de l'occupant lors du transport à bord d'un véhicule en déplacement, à moins d'avoir été clairement identifiés comme conformes à la norme ISO 16840-4.
10. Ne modifiez et ne remplacez pas la structure, le système d'assise, les pièces et/ou les composants du fauteuil, sans avoir préalablement demandé l'avis du fabricant.

Si vous ne respectez pas ces consignes, vous risquez de tomber, de basculer ou de perdre le contrôle de votre fauteuil, ce qui pourrait entraîner de graves blessures, pour vous ou toute autre personne.

### AVERTISSEMENT

**Il incombe au propriétaire de cet équipement de confier les réglages et la configuration à un détaillant agréé exécutant les recommandations émises par un professionnel de santé. Il peut nécessiter des inspections régulières pour en vérifier la sécurité et le bon fonctionnement, ainsi que des réglages pouvant être réalisés par l'utilisateur, l'accompagnateur ou le détaillant agréé, le cas échéant.**

#### A. ENTRETIEN ET NETTOYAGE





1. L'entretien et le nettoyage amélioreront la performance et prolongeront la durée de vie de votre équipement.
2. Nettoyez votre équipement régulièrement et profitez-en pour vérifier que les pièces ne sont pas desserrées ni usées. Ceci facilitera la manipulation de votre équipement. Pour le nettoyage, utilisez un détergent doux et des chiffons
3. Le cas échéant, remplacez les pièces desserrées, usées, déformées ou endommagées avant d'utiliser votre dossier Syncra.

#### B. CONTRÔLES DE SÉCURITÉ ESSENTIELS

1. Fixations  
Sunrise Medical recommande de vérifier toutes les attaches tous les 6 mois afin de déceler toute trace d'usure, comme des boulons desserrés ou des pièces cassées. Les fixations desserrées doivent être resserrées selon les consignes d'installation.
2. Remplacement des composants  
Contactez votre détaillant agréé pour faire remplacer des composants. Arrêtez d'utiliser le dispositif après avoir identifié des pièces desserrées ou cassées.

#### C. FACILE À NETTOYER

1. Housse de dossier
  - a. Retirez la housse de la coque du dossier en détachant les bandes Velcro® et les boutons-pression. Ouvrez la base de la housse.
  - b. Retirez la mousse et retournez la housse à l'envers.
  - c. Refermez le zip pour éviter les accrocs.
  - d. Lavez en machine à l'eau tiède 50°C (122° F).
  - e. Laissez sécher à l'air libre ou dans un sèche-linge à basse température.

Symboles de nettoyage		3
	Lavez en machine à l'eau tiède (50°C).	
	Si nécessaire, n'utilisez que des agents non chlorés de blanchiment	
	Laissez sécher naturellement	
	Pas de repassage	
	Ne pas nettoyer à sec	

### AVERTISSEMENT

**Il incombe au propriétaire de cet équipement de confier les réglages et la configuration à un détaillant agréé exécutant les recommandations émises par un professionnel de santé. Le dossier Syncra et ses éléments de fixations peuvent exiger des contrôles réguliers de sécurité et de bon fonctionnement. Les réglages doivent être confiés à votre détaillant agréé. Utilisez TOUJOURS des pièces et/ou accessoires recommandés ou approuvés par Sunrise Medical. Le dossier Syncra est prévu pour être utilisé avec les fauteuils roulants électriques Q500 et Q700 SEDEO PRO. L'utilisation avec d'autres types de fauteuil roulant peut entraîner des dégâts matériels et/ou des blessures pour l'utilisateur.**

### AVERTISSEMENT

1. Vérifiez le bon serrage de toutes les fixations, conformément aux consignes énoncées.
  - a. Avant utilisation, vérifiez que toutes les vis sont fermement serrées.
  - b. Tous les mois, vérifiez que le dossier Syncra est bien fixé au cadre SEDEO PRO et revissez les vis, si besoin est.
  - c. Vérifiez que tous les réglages du dossier Syncra sont adaptés aux besoins de l'utilisateur et que ce dernier est installé confortablement.
  - d. Respectez cette procédure de vérification pour éviter toute blessure de l'utilisateur et/ou endommagement du dossier Syncra ou de ses composants.

REMARQUE- Pas de nettoyage à sec ni de lavage industriel de la housse. Ne placez pas la housse en autoclave. Ne la lavez pas à l'eau de Javel. Les définitions des symboles de nettoyage sont indiquées ci-dessus (Fig. 3).

2. Coque du dossier
  - a. Il est recommandé d'essuyer régulièrement la coque du dossier à l'aide d'une eau savonneuse afin d'éviter l'accumulation de saletés et de débris.
3. Éléments de positionnement
  - a. Retirez les composants les uns après les autres en prenant note de leur emplacement afin de pouvoir les replacer correctement.
  - b. Les éléments de positionnement peuvent être nettoyés à l'eau savonneuse.
  - c. N'immergez PAS les éléments de positionnement dans l'eau.

## V. INSTALLATION ET RÉGLAGE

### A. INSTALLATION DU DOSSIER SYNCRA AU SYSTÈME D'ASSISE SEDEO PRO

Veillez lire les consignes suivantes avant de procéder au montage. Pendant le montage et le réglage du dossier Syncra, l'utilisateur ne peut pas être assis dans le fauteuil roulant. Retirez la mousse et la housse de la coque du dossier pour procéder au montage et au réglage. Quand vous avez terminé, remplacez la mousse et la housse. Une fois l'installation du dossier Syncra terminée, l'utilisateur peut reprendre place dans le fauteuil roulant.

- Outils nécessaires (fournis avec le fauteuil Q700 ou Q500 SEDEO PRO) :
  - Clé hexagonale de 5 mm
- Le couple de serrage recommandé est de 11,3-12,4 Nm [100-110 po/lb].

### B. INSTALLATION DU DOSSIER

- Repérez les quatre orifices filetés de la plaque de montage (A) du système SEDEO PRO.
- À l'aide d'une clé hexagonale de 5 mm et de quatre vis d'assemblage hexagonales M6 et rondelles (B), vissez la plaque de fixation de la coque dossier (C) sur la plaque de montage.
- À l'aide d'une clé hexagonale de 5 mm et de quatre vis hexagonales à bride (D), fixez la coque (E) sur sa plaque de fixation (C) en commençant par les orifices supérieurs.

### C. RÉGLAGE DE LA HAUTEUR

- À l'aide d'une clé hexagonale de 5 mm, dévissez les quatre vis d'assemblage à tête ronde M8 (D).
- Montez ou baissez la coque à la hauteur désirée.
- Revissez les vis.

Une marge de réglage de la hauteur de 5 cm (2 pouces) est possible. Si le dossier doit être davantage abaissé, placez la coque (E) dans les trous inférieurs de la fixation.

### D. RÉGLAGE DE LA LARGEUR

La largeur de la coque peut être augmentée de 5 cm (2,5 cm pour chaque côté de la coque). La mousse et la housse sont compatibles avec 2,5 cm (1 pouce) de largeur en plus. Pour une largeur supérieure à 2,5 cm (1 pouce), il conviendra de commander une mousse et une housse de plus grande taille. Contactez votre détaillant ou Sunrise Medical au (800) 333-4000.

- À l'aide d'une clé hexagonale de 5 mm, dévissez les quatre vis d'assemblage à tête ronde M8 (F). Selon la hauteur de la coque sur le système SEDEO PRO, il se peut qu'il ne faille dévisser que trois des vis d'assemblage à tête ronde M8.
- Faites glisser chaque moitié de la coque à la largeur désirée.
- Revissez les vis.

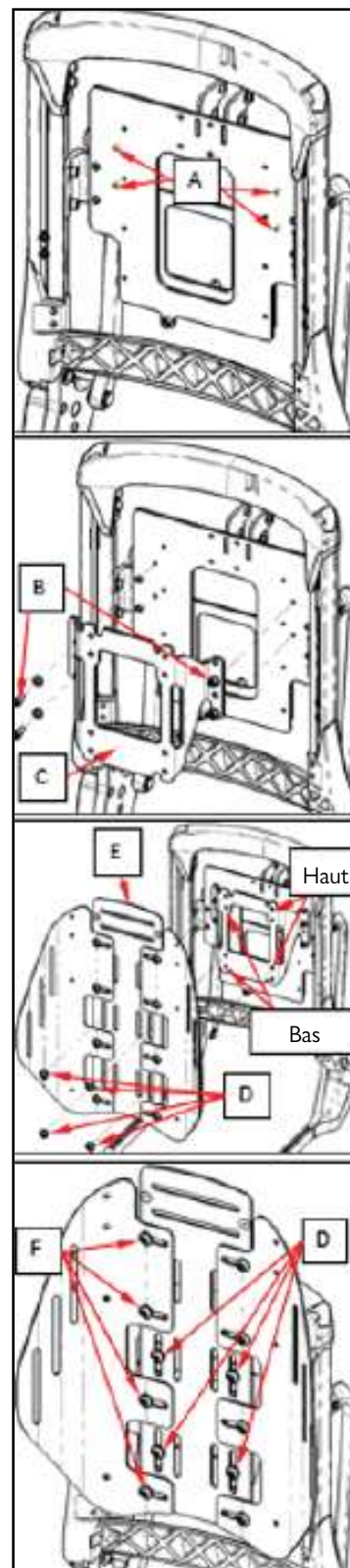



## E. INSTALLATION DE LA MOUSSE ET DE LA HOUSSE DU DOSSIER

1. Ouvrez la fermeture Éclair inférieure de la housse et les bordures latérales.
2. Insérez la mousse du dossier dans la housse de sorte que la section la plus large de la mousse soit orientée vers le bas.
3. Refermez la fermeture Éclair de la housse.
4. Placez le bord supérieur de la coque du dossier sous le rabat supérieur de la housse.
5. Refermez les boutons-pression.
6. Appuyez fermement sur la housse pour qu'elle adhère au Velcro® à l'intérieur de la coque, et glissez les bords de la coque sous les rabats de la housse.
7. Fermez la fermeture Éclair des bords latéraux.

## F. VÉRIFICATIONS

**⚠ AVERTISSEMENT**

Vérifiez le bon serrage de toutes les fixations, conformément aux consignes énoncées.

- a. Avant utilisation, vérifiez que toutes les vis sont fermement serrées.
- b. Tous les mois, vérifiez que le dossier Syncra est bien fixé au cadre SEDEO PRO et revissez les vis, si besoin est.
- c. Vérifiez que tous les réglages du dossier Syncra sont adaptés aux besoins de l'utilisateur et que ce dernier est installé confortablement.
- d. Respectez cette procédure de vérification pour éviter toute blessure de l'utilisateur et/ou endommagement du dossier Syncra ou de ses composants.

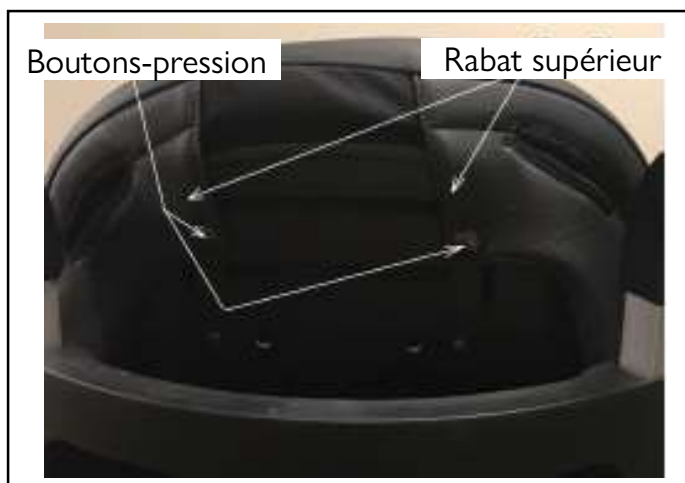











## VI. ACCESSOIRES

### A. ÉLÉMENTS DE POSITIONNEMENT SPINE ALIGN (Option)

Les éléments de positionnement Spine Align sont destinés à assurer un support ergonomique par le biais d'un dossier prêt à l'emploi. En fonction du marché, les éléments de Spine Align sont parfois fournis avec le dossier. Vous trouverez ci-dessous certains des éléments courants compatibles avec le système Spine Align de votre dossier Syncra.

Éléments de positionnement	
Lombaire large	
Lombaire petit	
Cale	
Cale incurvée	
Cale plate	
Bassin arrière/Latéral	
Cale latérale	
Large sac de billes	
Petit sac de billes	

1. Installation des éléments de positionnement Spine Align
  - a. Demandez à l'utilisateur de se dégager délicatement du dossier Syncra en se penchant ou en glissant légèrement vers l'avant si possible.
  - b. Ouvrez les fermetures éclair latérales de la housse et décrochez la housse du Velcro® de sorte à révéler la coque du dossier Syncra.

- c. Placez le ou les éléments de positionnement (A) sur la bande Velcro® à l'intérieur de la coque, et rabattez la housse. Tirez la housse vers le bas de sorte que la couture du haut soit alignée avec le bord supérieur de la coque. Si la couture n'est pas alignée, vous pouvez détendre le pan inférieur de la housse.
- d. Demandez à l'utilisateur de tester la configuration générale des éléments Spine Align en termes de confort et de support. Répétez les étapes A à C, si nécessaire.
- e. Plusieurs configurations et combinaisons d'éléments Spine Align sont possibles. Si vous avez besoin d'autres formes ou tailles d'éléments de positionnement, contactez votre détaillant ou Sunrise Medical au (800) 333-4000.
- f. En cas de besoin, les composants du système Spine Align peuvent être placés à l'intérieur de la housse, derrière la mousse.



## VII. GARANTIE

### GARANTIE LIMITÉE DE 24 MOIS

1. Tous les dossiers Jay Syncra sont rigoureusement inspectés et testés pour en assurer une performance optimale. Tous les dossiers Jay Syncra sont garantis contre tout vice de matériau et de fabrication pendant une période de 24 mois à compter de la date d'achat, dans la mesure où l'usage qui en a fait est réputé normal. Si un défaut de matériau ou de fabrication venait à apparaître au cours des 24 premiers mois à compter de la date d'achat d'origine, Sunrise Medical pourra, à sa discrétion, le réparer ou le remplacer gratuitement. Cette garantie ne s'applique pas aux trous, déchirures ou brûlures, ni à la housse amovible du dossier.
2. Les réclamations et réparations doivent être effectuées auprès de votre fournisseur agréé le plus proche. Outre les garanties expresses décrites dans le présent document, toutes les autres garanties, y compris les garanties tacites de commercialisation et les garanties de conformité à une fin particulière, sont exclues. Aucune garantie ne s'étend au-delà des présentes dispositions. Les recours pour non-respect des garanties expresses décrites, sont limités à la réparation ou au remplacement de la marchandise. En aucun cas, les dédommagements pour non-respect de la garantie ne comprendront des dommages indirects ou au dépassement de coût du matériel non conforme vendu.





Sunrise Medical S.r.l.  
Via Riva, 20 – Montale  
29122 Piacenza  
Italia  
Tel.: +39 0523 573111  
www.SunriseMedical.it

Sunrise Medical AG  
Erlenauweg 17  
CH-3110 Münsingen  
Schweiz/Suisse/Svizzera  
Tel +41 (0)31 958 3838  
www.SunriseMedical.ch

Sunrise Medical AS  
Delitoppen 3  
1540 Vestby  
Norge  
Telefon: +47 66 96 38 00  
post@sunrisemedical.no  
www.SunriseMedical.no

Sunrise Medical AB  
Neogatan 5  
431 53 Mölndal  
Sweden  
Tel.: +46 (0)31 748 37 00  
post@sunrisemedical.se  
www.SunriseMedical.se

MEDICCO s.r.o.  
H – Park, Heršpická 1013/11d,  
639 00 Brno  
Czech Republic  
Tel.: (+420) 547 250 955  
Fax: (+420) 547 250 956  
www.medicco.cz  
info@medicco.cz  
Bezplatná linka 800 900 809

Sunrise Medical Aps  
Mårkærvej 5-9  
2630 Taastrup  
Denmark  
+45 70 22 43 49  
info@sunrisemedical.dk  
www.SunriseMedical.dk

Sunrise Medical Australia  
11 Daniel Street  
Wetherill Park NSW 2164  
Australia  
Ph: +61 2 9678 6600  
Email: enquiries@sunrisemedical.com.au  
www.SunriseMedical.com.au

Sunrise Medical (US) LLC  
North American Headquarters  
12002 Volunteer Blvd.  
Mount Juliet, TN 37122, USA  
(800) 333-4000  
(800) 300-7502  
www.SunriseMedical.com



© 2025 Sunrise Medical (US) LLC  
250480 Rev B

Sunrise Medical GmbH  
Kahlbachring 2-4  
D-69254 Malsch  
Deutschland  
Tel.: +49 (0) 7253/980-0  
Fax: +49 (0) 7253/980-222  
www.SunriseMedical.de

Sunrise Medical Ltd.  
Thorns Road  
Brierley Hill  
West Midlands  
DY5 2LD  
England  
Phone: 0845 605 66 88  
Fax: 0845 605 66 89  
www.SunriseMedical.co.uk

Sunrise Medical S.L.  
Polígono Bakiola, 41  
48498 Arrankudiaga – Vizcaya  
España  
Tel.: +34 (0) 902142434  
Fax: +34 (0) 946481575  
www.SunriseMedical.es

Sunrise Medical Poland  
Sp. z o.o.  
ul. Elektonowa 6,  
94-103 Łódź  
Polska  
Telefon: + 48 42 275 83 38  
Fax: + 48 42 209 35 23  
E-mail: pl@sunrisemedical.de  
www.Sunrise-Medical.pl

Sunrise Medical B.V.  
Defensiedok 20  
3433 NE Nieuwegein  
The Netherlands  
T: +31 (0)30 – 60 82 100  
F: +31 (0)30 – 60 55 880  
E: info@sunrisemedical.nl  
www.SunriseMedical.nl

Sunrise Medical HCM B.V.  
Vossenbeemd 104  
5705 CL Helmond  
The Netherlands  
T: +31 (0)492 593 888  
E: customerservice@sunrisemedical.nl  
www.SunriseMedical.nl  
www.SunriseMedical.eu (International)

Sunrise Medical S.A.S  
ZAC de la Vrillonnerie  
17 Rue Mickaël Faraday  
37170 Chambray-Lès-Tours  
Tel : + 33 (0) 2 47 55 44 00  
Email: info@sunrisemedical.fr  
www.SunriseMedical.fr

Sunrise Medical Canada Inc.  
1000 Creditstone Rd., Unit #2  
Concord, ON, L4K 4P8  
Canada  
Phone: 1-800-263-3390  
Fax: 1-800-561-5834  
www.SunriseMedical.ca